

Capitolo 84

Reattori nucleari, caldaie, macchine, apparecchi e congegni meccanici;
parti di queste macchine o apparecchi

Accessori per porte

di un apparecchio della sezione XVI, costituiti da un profilato di materia plastica nel quale è inserita una bacchetta magnetica di ferrite barica e la cui forma è già adattata a quella della porta dell'apparecchio al quale quest'ultima è destinata. Classificazione come parte dell'apparecchio in parola.

Vedi anche decisioni "Accessori per porte", voci 8418.9900 e "Bacchette magnetiche", voce 8505.1900.

615.164.1995.3

Sez. XVI

Dispositivi di comando

a distanza, ad aste che scorrono su cuscinetti, riconoscibili come esclusivamente o principalmente destinati per una macchina o un apparecchio della sezione XVI. Classificazione come parte o accessorio di questa macchina o questo apparecchio.

Vedi anche decisioni "Dispositivi di comando", voce 8487.9000, sezione XVII e voce 9033.0000.

615.163.1995.3

Sez. XVI

Organi per agitatori o miscelatori

costituiti da un dispositivo a palette, a elica o a sbarre, con o senza braccio, presentati isolatamente:

riconoscibili come impiegabili esclusivamente o principalmente per agitatori o miscelatori della sezione XVI.

Classificazione nella voce relativa all'agitatore o miscelatore al quale essi sono destinati

Vedi anche decisione "Organi", voce 8487.9000.

615.165.1995.3

Sez. XVI

Generatore di vapore per hammam

concepito per alimentare un hammam di una capacità fino a 20,9 m³. Si presenta sotto forma di armadio (dimensioni: 57 x 48 x 71 cm). I suoi componenti principali sono:

- 1) serbatoio d'acqua dotato di scaldacqua elettrici;
- 2) rubinetto di ingresso per l'acqua;
- 3) rubinetto di uscita per il vapore;
- 4) sonda di temperatura (da fissare nell'hammam);
- 5) tavola di comando.

Applicazione delle Regole generali per l'interpretazione del Sistema armonizzato 1 e 6. 710108.10.2020.4

8402.1900

Caldai e elettriche per il riscaldamento centrale

di acciaio, isolate con schiuma di poliuretano rigida, funzionante ad una tensione di 220 V o 380 V, per la produzione di acqua calda di riscaldamento a temperatura variabile (riscaldamento al suolo o riscaldamento a radiatore). Esse sono munite di scaldatori ad immersione smontabili di acciaio inossidabile, di relè di potenza e di comando, di una tavola di comando con termostati, termometro, interruttori, di una pompa di circolazione a velocità variabile, di un idromanometro, di una valvola di sicurezza scaldante, di un avviamento e di un ritorno di riscaldamento e, eventualmente, di un vaso d'espansione, di un avviamento e di un ritorno per raccordo ad uno scaldacqua. La loro potenza regolabile varia da 5,6 a 24 kW a da 28,8 a 259,2 kW a seconda dei modelli, mentre la temperatura massima è di 90° C e la pressione d'esercizio di 3 bar. 615.39.1994.3

8403.1000

Dispositivo

ausiliare per l'iniezione, se la temperatura è bassa, di un liquido di avviamento nei motori diesel, costituito da un contenitore per il liquido da montare nel vano motore, una pompa manuale a iniezione da montare al cruscotto, un iniettore da montare sul motore e piccolo materiale (tubetti, raccordi, ecc.), in imballaggio per la vendita al minuto. Come un tutto. 584.305.1987.3

8409.9900

Motore turboalbero (turbina motore) per elicottero

costituito essenzialmente da un compressore, una camera di combustione, una turbina del compressore e una turbina libera dotata di albero di trasmissione.

Si tratta di un tipo di turbina a gas con una potenza di 1600 kW.

Applicazione delle Regole generali per l'interpretazione del Sistema armonizzato 1 e 6. 710108.23.2022.4

8411.8100

Turbina a gas di scarico

destinata a turbocompressori per motori a pistone, costituita essenzialmente da una ruota di turbina e un involucro.

V. a. decisioni "Turbocompressori a gas di scappamento", voci 8414.8000, "Compressore di aria", voci 8414.8000, "Ruota di turbina", voce 8411.9900, "Ruota per compressore", voce 8414.9000.

3184.32.2014.6

8411.8100

Ruota di turbina

destinata a turbine a gas di scarico per turbocompressori per motori a pistone.

V. a. decisioni "Turbocompressori a gas di scappamento", voci 8414.8000, "Turbina a gas di scarico", voci 8414.8100, "Compressore di aria", voci 8411.8000, "Ruota per compressore", voci 8414.9000.

3184.32.2014.12

8411.9900

Azionatore girevole/Azionatore rotativo

per organi di lavoro di macchine edili (p. es. pale meccaniche), funzionante idraulicamente; costituito essenzialmente da uno o più motori idraulici, un dispositivo di aggancio dell'azionatore al braccio dell'escavatore e un dispositivo di aggancio del congegno lavorativo (p. es. benna, pinza) all'azionatore; l'azionamento serve a far ruotare, capovolgere o girare gli organi di lavoro.

Applicazione della nota 2 a) della sezione XVI. 311.22.33.2022.4

8412.2900

Distributori

di liquidi per autorimesse o fabbriche, costituiti da un involucro provvisto, superiormente, di 3 contenitori di 50 l di capacità, ciascuno con bocchettone, pompa a liquidi manuale e rubinetto distributore e, nella parte inferiore, di cassette o riparti per il materiale di pulizia o altro, per la distribuzione di detersivi, lubrificanti e simili. 584.306.1987.3

8413.2000

Pompa

per distributori di sapone o recipienti simili, composta principalmente di una pompa a pistone manuale, un tubetto d'immersione, uno scarico per l'espulsione (non spruzzare, cospargere o polverizzare) del sapone liquido o prodotti simili e un coperchio per la fissazione della pompa ad un recipiente, di materia plastica.

V. a. decisione "Distributore di sapone", n. 8479.8900.

3184.67.2016.4

8413.2000

Aiuto per pipettaggio

per il trasporto (aspirazione/erogazione) di aria; composto essenzialmente di una pompa a vuoto, elementi di comando (pulsante d'aspirazione, pulsante d'erogazione, dispositivo per regolare la velocità del pipettaggio) e congegno per il fissaggio di una pipetta; tutti gli elementi in un involucro comune, sotto forma di un apparecchio per l'impiego a mano.

V.a. decisione "Apparecchio per pipettaggio", voce 8479.8900.

3184.19.2014.4

8414.1000

Pompe per vuoto

a assorbimento ionico, atte a creare il vuoto mediante processi elettrochimici. 584.307.1987.3

8414.1000

Armadio a corrente d'aria laminare

utilizzato per la preparazione e la manipolazione in laboratorio di colture cellulari, ecc., costituito da un involucro metallico contenente:

- 1) una cappa aspirante con ventilatore elettrico incorporato e provvista di filtro destinato a purificare l'aria,
 - 2) un pannello perforato (piano di lavoro) situato nella parte inferiore della cappa,
 - 3) un collettore installato sotto il pannello perforato per la raccolta dei rifiuti liquidi.
- L'armadio è aperto sul davanti e può essere installato su un banco o un tavolo. La cappa produce una corrente d'aria laminare sulla parte aperta dell'armadio e l'operatore è così protetto da eventuali contaminazioni durante la manipolazione delle sostanze biologiche. 615.19.1989.3

8414.6000,
8414.8000

Cappa da laboratorio con flusso d'aria laminare orizzontale

munita di un sistema di ventilazione motorizzato, di un dispositivo di controllo della velocità del motore, di aperture di rientro dell'aria a funzionamento ultrarapido, di un filtro rimovibile di aspirazione aria HEPA, di un prefiltro lavabile e riutilizzabile e di lampade fluorescenti per l'illuminazione della superficie di lavoro. Queste aperture d'aria ultra veloci catturano l'aria viziata, e fanno sì che l'aria non filtrata non entri nello spazio di lavoro e la fanno quindi ricircolare attraverso il filtro HEPA. La cappa è concepita per l'uso in diverse industrie e settori di applicazione come la preparazione di soluzioni endovenose, la composizione di medicine, la coltura di cellule vegetali, la preparazione di mezzi di coltura, le procedure farmaceutiche, l'assemblaggio di gruppi elettronici e alcuni esperimenti limitati. Essa viene utilizzata per proteggere solo il prodotto e non l'operatore o l'ambiente. La cappa presenta le seguenti caratteristiche: larghezza esterna: 127,0 cm; Larghezza interna: 118,1 cm; altezza interna: 71,4 cm; profondità interna: 55,9 cm; altezza esterna: 162,6 cm.

Applicazione delle Regole generali per l'interpretazione del Sistema armonizzato 1 e 6. 710108.9.2017.4

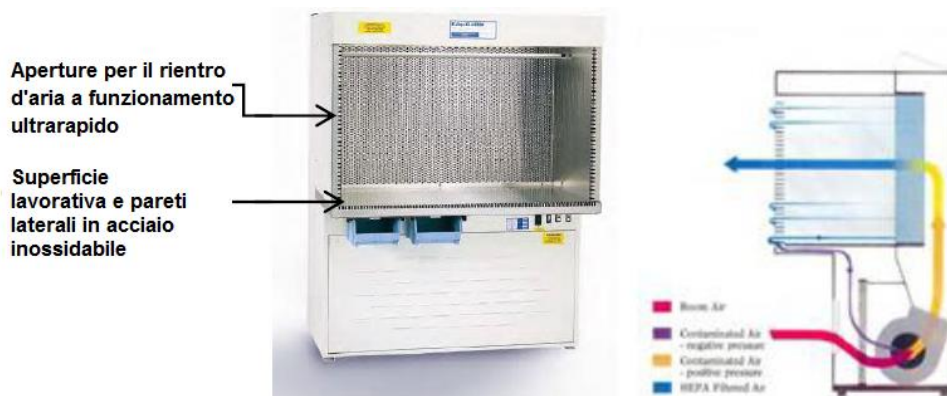

8414.8000

Compressore di aria

destinato a turbocompressori per motori a pistone, costituito essenzialmente da una ruota per compressore e un involucro.

V. a. decisioni "Turbocompressori a gas di scappamento", voci 8414.8000, "Turbina a gas di scarico" voci 8411.8100, "Ruota di turbina", voce 8411.9900, "Ruota per compressore", voce 8414.9000.

3184.32.2014.9

8414.8000

Turbocompressori a gas di scappamento

per motori a pistone, costituiti essenzialmente da una turbina a gas e un compressore di aria.

V. a. decisioni "Turbina a gas di scarico", voci 8414.8100, "Compressore di aria" voci 8411.8000, "Ruota di turbina", voce 8411.9900, "Ruota per compressore", voce 8414.9000.

3184.32.2014.3

8414.8000

Ruota per compressore

per compressori ad aria di turbocompressori per motori a pistone.

V. a. decisioni "Turbocompressori a gas di scappamento", voci 8414.8000, "Turbina a gas di scarico" voci 8411.8100, "Compressore di aria" voci 8411.8000, "Ruota di turbina", voce 8411.9900.

3184.32.2014.15

8414.9000

Apparecchio concepito per essere posato al suolo, per il condizionamento dell'aria

ad elementi separati, costituito da:

- 1°) un'unità interna di tipo console comprendente, in un corpo unico, uno scambiatore di calore (evaporatore) e un ventilatore a motore. Questa unità è ideata per essere posata per terra o contro un muro, senza tuttavia esservi fissata definitivamente o incastrata nel calcestruzzo dove viene collocata;
- 2°) un'unità esterna, comprendente un compressore del tipo refrigerante, uno scambiatore di calore (condensatore) e un ventilatore a motore in un involucro unico. Questa unità è progettata per essere montata o fissata per terra o su delle barre d'acciaio.

Ambedue le unità sono concepite per essere collegate fra loro tramite cavi elettrici e tubi nei quali circola fluido frigorifero.

Applicazione delle Regole generali per l'interpretazione del Sistema armonizzato 1 e 6. 304.87.2013.3

8415.1000

Apparecchio tipo plafoniera per il condizionamento dell'aria

ad elementi separati, costituito da:

- 1°) un'unità interna con uno scambiatore di calore e un ventilatore a motore in un involucro comune, concepita per essere fissata al soffitto; e
- 2°) un'unità esterna provvista di un compressore refrigerante e uno scambiatore di calore con ventilatore a motore in un involucro comune.

Le due unità sono concepite per essere collegate fra di loro tramite fili elettrici e tubi di rame.

Applicazione delle Regole generali per l'interpretazione del Sistema armonizzato 1 e 6. 304.73.2012.3

8415.1000

Macchina trasportabile autonoma per il condizionamento dell'aria

costituita da due ventilatori motorizzati, un evaporatore, un condensatore e un compressore in un involucro unico. Per permettere una maggiore mobilità, l'unità è montata su quattro ruote ed è munita di due maniglie per lo spostamento. Essa può essere dotata di un tubo di scarico flessibile funzionante da accessorio per l'espulsione di aria calda viziata attraverso una finestra o un muro.

Applicazione delle Regole generali per l'interpretazione del Sistema armonizzato 1 e 6. 304.88.2013.3



8415.8200

Unità esterna per sistema di raffreddamento e di riscaldamento a flusso di refrigerante variabile (VRF)

composta di un compressore invertitore ("inverter"), un ventilatore, uno scambiatore di calore, una valvola di espansione, elementi di controllo elettronici e un recuperatore di calore. È inoltre dotata di valvola di inversione di ciclo elettromeccanica che permette di invertire il ciclo termico. L'unità è predisposta per essere collegata, tramite condotta, ad un determinato numero di unità interne installate in un locale a temperatura ambiente e può funzionare con refrigerante a media pressione nel sistema di scambio di calore interno.

Applicazione delle Regole generali per l'interpretazione del Sistema armonizzato 1 e 6. 710108.12.2019.4

8415.9000

Unità frigorifera esterna

per apparecchi di condizionamento dell'aria ad elementi separati di tipo compressore (solo freddo), munita di un compressore, una serpentina refrigerante, un ventilatore a motore elettrico che serve ad evacuare il calore della serpentina e di altri elementi destinati al comando e alla protezione dell'unità, montati su uno stesso blocco. L'unità è concepita per essere collegata ad uno o più evaporatori interni mediante fili elettrici e tubi in rame attraverso i quali circola il fluido frigorifero.

Applicazione delle Regole generali per l'interpretazione del Sistema armonizzato 1 (nota 2 b) della sezione XVI) e 6. 304.25.2009.3

8415.9000

Unità frigorifera esterna

per apparecchi reversibili di condizionamento dell'aria ad elementi separati di tipo compressore, per raffreddamento e riscaldamento, muniti di un compressore, una serpentina refrigerante, un ventilatore a motore elettrico che serve ad evacuare il calore dalla serpentina, una valvola a 4 vie per invertire il ciclo e di altri elementi destinati al comando ed alla protezione dell'unità, montati su uno stesso blocco. L'unità è concepita per essere collegata ad uno o più evaporatori interni tramite fili elettrici e tubi di rame attraverso i quali circola il fluido frigorifero.

Applicazione delle Regole generali per l'interpretazione del Sistema armonizzato 1 (nota 2 b) della sezione XVI) e 6. 304.26.2009.3

8415.9000

Unità interna (per unità frigorifera)

di apparecchi per il condizionamento dell'aria ad elementi separati del tipo a compressore, comprendente una serpentina vaporizzatrice (scambiatore di calore), un ventilatore con motore elettrico che aspira l'aria sopra la serpentina vaporizzatrice e la proietta in un locale d'abitazione (locale da raffreddare), un filtro ad aria nonché un termostato e un quadro di comando, montati assieme in un solo blocco (in un involucro comune). L'unità è concepita per essere collegata all'unità esterna per il tramite di fili elettrici e di tubi di rame attraverso i quali circola il fluido frigorifero.

Applicazione delle Regole generali per l'interpretazione del Sistema armonizzato 1 (nota 2 b) della sezione XVI) e 6. 304.38.2007.3

8415.9000

Contenitore refrigerante

termoelettrico, per l'impiego durante il tempo libero, costituito essenzialmente da un recipiente isolante portatile con elemento Peltier incorporato (batteria termoelettrica), destinato principalmente o esclusivamente alla refrigerazione di cibi e bevande e anche provvisto da una funzione di riscaldamento.

3184.49.2007.4

8418.2900

Congelatore-conservatore

di tipo orizzontale, con coperchio di vetro convesso, destinato alla conservazione e all'esposizione di derrate alimentari nei negozi. L'apparecchio offre una capacità di conservazione di 365 l o di 550 l a seconda del modello, mentre il sistema incorporato per la produzione del freddo permette di mantenere una temperatura compresa fra i -20 °C e -24 °C ad una temperatura ambiente di 30 °C.

304.45.2000.3



8418.3000

Armadio frigo per l'esterno

concepito per collocarvi dispositivi elettrici ed elettronici come raddrizzatori, batterie e materiale per telecomunicazioni. L'armadio in acciaio, è isolato ed è concepito per essere installato direttamente per terra all'esterno. La sua struttura interna è costituita da un doppio vano: 1) un vano a batteria provvisto di quattro ripiani; e 2) un vano suddiviso in unità a scaffale destinato ad accogliere delle attrezzature. L'armadio è dotato di un condizionatore d'aria (senza dispositivo per il controllo dell'umidità) da 2000 W corrente continua (CC) sulla porta anteriore e di un ventilatore d'evacuazione d'emergenza funzionante a CC sulla sommità dell'armadio. Applicazione delle Regole generali per l'interpretazione del Sistema armonizzato 1, 3 b) e 6. 304.17.2016.4

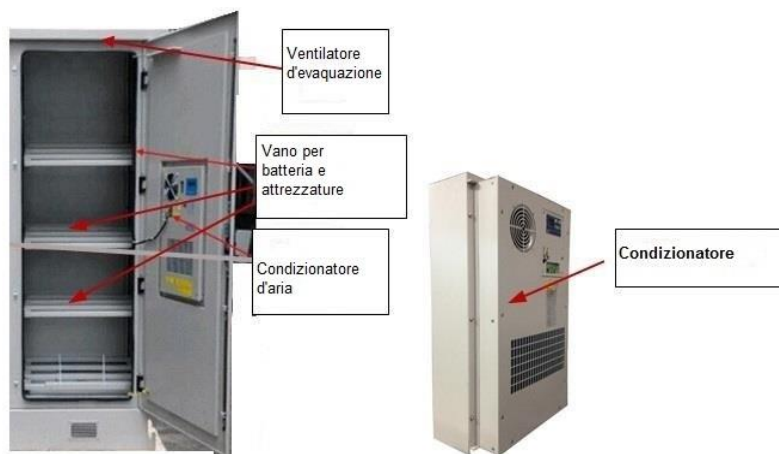

8418.6900

Batterie di pile termoelettriche

formate da coppie termoelettriche collegate in serie, di cui ognuna è composta di due sbarre semiconduttrici dissimili (una positiva e l'altra negativa) collegate da una piastra di rame, nelle quali il passaggio di corrente continua provoca il raffreddamento di un lato della batteria e il riscaldamento del lato opposto, utilizzate quali elementi di raffreddamento nei piccoli frigoriferi, gruppi per il condizionamento dell'aria, strumenti di precisione, ecc. 615.76.1987.3

8418.6900

Distributore di acqua potabile

per la distribuzione di acqua potabile refrigerata, sotto forma di un apparecchio a forma rettangolare per la presa diretta alla condotta dell'acqua, con dispositivo di refrigerazione incorporato, sistema di filtraggio, presa di corrente, elementi di comando ubicati sulla parte frontale e dispositivo per la distribuzione dell'acqua, provvisto inoltre di un dispositivo per l'aggiunta di anidride carbonica e/o con dispositivo di riscaldamento per la distribuzione di acqua calda.

Si tratta di combinazioni di macchine ai sensi della nota 3 della sezione XVI. Il dispositivo di raffreddamento rappresenta la componente che conferisce il carattere essenziale. 3184.3.2005.6

8418.6900

Gruppi frigoriferi

pneumatici (vale a dire operanti mediante aria compressa che agisce contro corrente), di metallo comune, costituiti essenzialmente da una camera generatrice con ugelli per l'entrata dell'aria e un tubo a turbolenza provvisto di valvola ad ago, utilizzati per la produzione del freddo direttamente mediante aria compressa. 584.308.1987.3

8418.6900

Sistemi di distribuzione per bevande

utilizzati nella gastronomia, per raffreddare e distribuire (spillare) birra o altre bevande; costituiti essenzialmente da un dispositivo di refrigerazione che genera una bassa temperatura (di circa 0° C o meno) al suo elemento refrigerante, uno o più rubinetti di spillatura (o relativi raccordi), uno o più raccordi per i contenitori delle bevande e uno o più raccordi per le bombole di gas compresso, tutti gli elementi in un involucro comune. 311.22.27.2022.

8418.6900

Accessori per porte di frigoriferi

costituiti da un profilato di materia plastica nel quale è inserita una bacchetta magnetica di ferrite barica e la cui forma è già adattata a quella della porta di un frigorifero.

Vedi anche "Accessori per porte", sezione XVI e "Bacchette magnetiche", voce 8505.1900.

615.166.1995.3

8418.9900

Condensatore (liquefattore)

per condizionatore d'aria di automobili, destinato al raffreddamento e la liquefazione del fluido refrigerante contenuto nel condizionatore, costituito principalmente da diversi tubi e dispositivi di connessione per le condotte del fluido refrigerante. Applicazione della nota 2 b) della sezione XVI. 3184.95.2013.5

8418.9900

Pannello solare (collettore solare)

per la produzione di acqua calda tramite energia solare; sotto forma di tavola composta prevalentemente di un assorbitore di calore, uno scambiatore di calore, un'isolazione di calore e di connettori per le condotte del vettore di calore.

V. a. decisioni "Elementi", voce 8419.9000 e "Modulo solare", voce 8541.4300.

3184.98.2014.4

8419.1200

Apparecchio per il riscaldamento dell'acqua

per preriscaldare il motore e riscaldare la cellula del passeggero quando l'automobile è ferma (cosiddetto riscaldamento ausiliario basato sull'acqua); composto in gran parte di un involucro metallico, sistema di combustione per benzina o diesel incorporato, scambiatore di calore (per l'emissione del calore prodotto nel sistema di raffreddamento del veicolo) e diversi raccordi.

I cosiddetti riscaldamenti ausiliari basati sull'aria non funzionanti elettricamente, per riscaldare l'aria della cabina aspirata attraverso una soffiatrice devono essere classificati secondo il loro regime proprio (p. es. 7322, 7616). I sistemi di riscaldamento per abitacoli elettrici rientrano nella voce 8516.

3184.1.2008.3

8419.1900

Sterilizzatore a bassa temperatura

che utilizza una soluzione acquosa di formaldeide come agente sterilizzante per la preparazione di prodotti termosensibili. Una soluzione acquosa di formaldeide viene riscaldata ad una temperatura di 55 - 60° C nell'unità di evaporazione continua dove viene convertita in stato gassoso. Il vapore di formaldeide viene quindi distribuito uniformemente sul materiale o sugli oggetti posti nella camera di sterilizzazione.

Esso è destinato principalmente alla sterilizzazione di apparecchiature/materiali da laboratorio e dispositivi medici.

Applicazione delle Regole generali per l'interpretazione del Sistema armonizzato 1 e 6. 710108.58.2017.4

8419.2000

Evaporatore rotativo sotto vuoto

utilizzato per la concentrazione e la distillazione di sostanze organiche, costituito da elementi in vetro (recipienti di evaporazione, serpentini, recipienti per la raccolta del distillato, tubi e rubinetti) e da elementi metallici (telaio tubolare, motore elettrico con volano, bagnomaria riscaldato elettricamente con dispositivo idraulico di posizionamento), il tutto fissato su uno zoccolo pure di metallo.

615.167.1995.3

8419.4000

Percolatore elettrico per la preparazione del caffè

con una capacità di 45 tazze. Secondo le indicazioni del manuale utente si tratta di un apparecchio per uso domestico.

Applicazione delle Regole generali per l'interpretazione del Sistema armonizzato 1 e 6.

Vedi anche la decisione " Percolatore elettrico per la preparazione del caffè per uso commerciale", n. 8419.8100.

710108.11.2021.4



8419.8100

Percolatore elettrico per la preparazione del caffè

con una capacità di 45 tazze. Secondo le indicazioni del manuale utente si tratta di un apparecchio per uso commerciale.

Applicazione delle Regole generali per l'interpretazione del Sistema armonizzato 1 e 6.

Vedi anche la decisione "Percolatore elettrico per la preparazione del caffè per uso domestico", n. 8419.8100.

710108.11.2021.7



8419.8100

Apparecchio per prove di dissoluzione

composto di sette agitatori e utilizzato per sciogliere compresse e capsule nonché liberare sostanze medicamentose contenute nei cerotti cutanei in un medium di dissoluzione appositamente preparato durante un periodo definito e secondo predeterminati parametri. Esso comprende pure una resistenza elettrica che riscalda la soluzione secondo una temperatura predeterminata, onde simulare la temperatura corporea normale durante il processo di dissoluzione.

Un quadro di comando integrato consente di definire i parametri di funzionamento dell'apparecchio, necessari per una prova di dissoluzione o una verifica della liberazione di un medicamento, come la temperatura (20° a 60° C), la velocità di agitazione (25 a 250 giri/min), il metodo di prova, la distribuzione delle compresse, il tempo di campionatura ecc.

L'apparecchio per prove di dissoluzione che non consegue alcun tipo d'analisi. Esso può essere collegato a un apparecchio come uno spettrofotometro per determinare ulteriormente la quantità di ingredienti attivi liberata nel mezzo di dissoluzione, nonché una macchina per l'elaborazione dell'informazione.

Applicazione delle Regole generali per l'interpretazione del Sistema armonizzato 1 e 6. 304.74.2012.3



8419.8900

Apparecchi per il riscaldamento elettrico a superficie

delle materie contenute in fusti, canalizzazioni, serbatoi, ecc., il cui elemento riscaldatore è costituito da un tessuto in fibra di vetro sul quale sono fissate delle resistenze scaldanti elettricamente isolate, specialmente concepiti sia per accogliere fusti, serbatoi e altri contenitori da riscaldare, sia per essere fissati a detti contenitori o a canalizzazioni.

Vedi anche decisioni "Manicotti termici", voci 8400 e "Superfici riscaldanti", voci 8516.8000.

615.77.1987.3

8419.8900

Contenitore

per congelare prodotti liquidi e per trasportare e stoccare questi prodotti allo stato congelato; costituito essenzialmente da un contenitore a doppia parete, un dispositivo per la circolazione di un agente refrigerante fra le pareti del contenitore (circuiti di raffreddamento), allacciamenti per il riempimento e lo svuotamento del contenitore e una base con piedi d'aggancio per lo spostamento mediante carrelli elevatori, tutti gli elementi assemblati in un'unità. 311.21.562.2019.5

8419.8900

Manicotti termici

costituiti essenzialmente da un manicotto metallico provvisto all'interno di una superficie riscaldante formata da resistenze scaldanti (fili) fissate su un tessuto in fibre di vetro, utilizzati come elementi riscaldanti per autoclavi, apparecchi per laboratorio o apparecchi per l'industria alimentare.

Vedi anche decisioni "Apparecchi per il riscaldamento elettrico a superficie", voci 8419.8900 e "Superfici riscaldanti", voci 8516.8000.

615.78.1987.3

8419.8900

Contenitori

in lamiera di acciaio, perforati, riconoscibili come parti di sterilizzatori, anche destinati a sterilizzatori della voce 8419.2000. 584.309.1987.3

8419.9000

Elementi

costituiti da una lamiera di acciaio di forma particolare e trattata in modo speciale per conferirle un ottimale fattore di assorbimento dei raggi solari, destinati ad essere fissati su dispositivi, che si trovano sul tetto degli edifici, per il riscaldamento dell'acqua mediante l'energia solare. 615.168.1995.3

8419.9000

Centrifuga da insalata

per uso casalingo, di materia plastica o di metallo comune, composta di insalatiera, coperchio e cestino, con meccanismo di funzione (manovella e cordicella di strappo) integrato nel coperchio. 3139.66.2009.4

8421.1900

Apparecchio per il trattamento dell'acqua

costituito da due filtri (un primo filtro e un filtro al carbone), uno ionizzatore e un dispositivo di comando e di controllo, formanti un corpo unico. In questo apparecchio l'acqua passa attraverso il primo filtro che trattiene i sedimenti, in seguito attraverso il filtro al carbone che elimina il cloro, i batteri e gli odori. Da ultimo viene sottoposta a ionizzazione per separare gli ioni positivi e gli ioni negativi. Applicazione della Nota 3 della Sezione XVI. 304.15.1999.3

8421.2100

Sistema di filtraggio e distribuzione istantanea per acqua potabile bollente o refrigerata

comprendente i seguenti elementi:

- 1°) Modulo sotto piano di lavoro, comprendente una o due cartucce filtranti e apparecchi elettrici di riscaldamento e raffreddamento nello stesso involucro, da installare in un armadio sotto un piano di lavoro (dimensioni (H x L x P): 340 mm x 315 mm x 465 mm).
- 2°) Rubinetto erogatore d'acqua in metallo, dotato di due leve per distribuire rispettivamente acqua calda e fredda, posizionandolo sia in posizione alzata che abbassata, da installare sopra il lavandino o il piano di lavoro; e
- 3°) Tubi e raccordi per collegare la rete di distribuzione dell'acqua, il modulo sotto il piano di lavoro e il distributore d'acqua.

Il prodotto è concepito per fornire acqua potabile bollente o refrigerata, filtrata, a circa 40 utenti con una capacità di 150 tazze di acqua bollente o 175 tazze di acqua refrigerata all'ora. Tuttavia, non fornisce acqua filtrata a temperatura ambiente senza farla bollire o refrigerare.

Applicazione delle Regole generali per l'interpretazione del Sistema armonizzato 1, 3 b) e 6. 710108.53.2018.4



8421.2100

Apparecchio destinato a filtrare il sangue

costituito prevalentemente da una tela filtrante di poliestere sistemata in un involucro trasparente. Tale apparecchio è utilizzato per eliminare i microaggregati composti di leucociti, piastrine, frammenti cellulari e proteine, le cui dimensioni si aggirano fra i 30 e i 200 micron, depositatesi nel sangue.

Applicazione della Regola generale per l'interpretazione del Sistema armonizzato 1. 304.20.2000.3

8421.2900

Apparecchio per emodialisi

non riutilizzabile, sterilizzato, sotto forma di un tubo di 25 cm di lunghezza, di materia plastica rigida, contenente fibre scanalate, otturato alle due estremità da tappi filettati e provvisto di due raccordi laterali di 3 cm. Tanto i tappi quanto i raccordi sono di materia plastica rigida. Onde poter funzionare, l'articolo dev'essere collegato per il tramite di tubi ad un apparecchio speciale (ad esempio un rene artificiale) il quale permette la circolazione del sangue e del liquido dialisato nonché l'evacuazione della materia tossica. Applicazione della Nota 2 a) del capitolo 90.304.19.2000.3



8421.2900

Cabine utilizzate per la verniciatura a spruzzo

- 1) Cabine a secco" provviste di un ventilatore per rinnovare l'aria respirata dal laccatore e di uno speciale filtro per la depurazione, di una parte delle particelle di lacca che vi si trovano in sospensione, dell'aria espulsa all'esterno.
- 2) Cabine a cortina d'acqua" provviste di un ventilatore per rinnovare l'aria respirata dal laccatore, di un dispositivo a cortina d'acqua per la depurazione, di una parte delle particelle di lacca che vi si trovano in sospensione, dell'aria espulsa all'esterno e di una pompa per la circolazione dell'acqua.

615.79.1987.3

8421.3900

Cartucce di ricambio

per filtri all'olio, costituite da un involucro di metallo o di cartone perforato (qualunque sia la materia filtrante). 615.169.1995.3

8421.9900

Set di pesi (pesi di controllo)

per la verifica e la calibratura di bilance, composto di diversi pesi di metallo comune con masse differenti ben determinate, in un recipiente comune, non accompagnato da un certificato ai sensi della nota 2 A) del capitolo 38.

Vedi anche decisione "Set di pesi (pesi di controllo)", voce 3822.0000.

311.21.608.2017.10

8423.9000

Apparecchio di pulizia a getto di vapore

comprendente in particolare, nello stesso involucro un motore, un bruciatore automatico, un serpentino di riscaldamento e una pompa dosatrice, nonché provvisto di un dispositivo a ugello che permette di proiettare un getto concentrato della soluzione detergente, utilizzato per la pulizia di autoveicoli, macchine, officine, edifici, ecc. 615.80.1987.3

8424.3000

Macchine centrifughe

per il decapaggio e la politura di pezzi metallici, costituite generalmente da un contenitore rotativo nel quale i pezzi metallici in movimento sono esposti all'azione di getti di graniglia d'acciaio proiettati, senza l'ausilio di aria compressa, dalla sola forza centrifuga mediante ruote a palette che girano a grande velocità. 615.81.1987.3

8424.3000

Pulitrice ad alta pressione (idropulitrice)

per la pulizia di facciate, vialetti, piazze e simili con un forte getto d'acqua; costituita essenzialmente da una pompa, un attacco per l'acqua e una pistola a spruzzo manuale, anche con un dispositivo per scaldare l'acqua, tutti gli elementi, ad eccezione della pistola a spruzzo, in un involucro comune o su un telaio comune, la pistola a spruzzo è allacciata ad un tubo collegato all'idropulitrice. 311.22.9.2020.6

8424.3000

Polverizzatore a pressione

funzionante sotto una pressione di 3 atmosfere, con una capacità di riempimento di 5 litri, munito di un manometro di pressione a pistone con valvola di sicurezza integrata e di un imbuto integrato. Questo polverizzatore è provvisto di una lancia di polverizzazione in rame con leva di pompaggio, di una cinghia di trasporto regolabile, di un serbatoio di fabbricazione robusta con imbuto per il riempimento e di un ugello regolabile. Le caratteristiche fisiche del polverizzatore indicano chiaramente il suo uso nel campo agricolo o orticolo.

Applicazione delle Regole generali per l'interpretazione del Sistema armonizzato 1 e 6. 304.3.2007.3



8424.4100

Apparecchio per la polverizzazione

che consiste in una valvola munita di un bottone a molla con un condotto composto dai seguenti elementi:

- 1) un bottone a molla con un condotto di materie plastiche
- 2) una coppella, di metallo comune;
- 3) un giunto di coppella, di materie plastiche;
- 4) un giunto interno di materie plastiche;
- 5) uno spruzzatore, di materie plastiche;
- 6) un corpo di valvola, di materie plastiche;
- 7) una molla, di acciaio;
- 8) un tubo a immersione, di materie plastiche.

L'oggetto è destinato ad essere montato sul collo di un recipiente il cui contenuto (materie plastiche, in polvere o in forma di schiuma) è proiettato dal condotto nell'aria poggiando sul bottone a molla che libera il gas propulsorio. Tale oggetto è sprovvisto di dispositivi di regolazione.

Vedi anche "Pompa", voci 8424.8900 e "Valvola", voci 8481.8000.

304.34.1997.3

8424.8900

Catena automatica

destinata alla rifinitura di pannelli per la fabbricazione di mobili che garantisce l'applicazione su suddetti pannelli di strati di fondo, di tintura e di finitura, comprendente:

- un sistema convogliatore munito di motore (a nastro/a rotolo)
- un sistema elettronico per la polverizzazione di tintura e di vernice, composto di:
 - 1) un apparecchio di polverizzazione rotativo concepito per l'applicazione dello strato di fondo e della tintura, comprendente i seguenti congegni:
 - un nastro trasportatore, autodetergente, munito di recuperatore della vernice eccedente;
 - un circuito d'alimentazione comprendente 10 pistole pneumatiche ed una pompa a bassa pressione;
 - un dispositivo per cortina d'acqua.
 - 2) un apparecchio di polverizzazione automatico concepito per l'applicazione dello strato di finitura, comprendente i seguenti congegni:
 - un nastro trasportatore, autopulente, munito di recuperatore della vernice eccedente,
 - un'unità oscillante doppia provvista di 8 pistole a miscela d'aria e una pompa ad alta pressione;
 - dei dispositivi per cortine d'acqua ed un serbatoio con separatore automatico per depositi;
 - un sistema per l'estrazione di aria destinato a ridurre il tasso di materie solide;
 - un contenitore pressurizzato avente come scopo la protezione dei pezzi dalla polvere;
 - un'unità di filtraggio munita di cartucce filtranti ad alta prestazione per l'eliminazione delle polveri contenute nell'aria immessa;
- un sistema di essiccamento in linea che fa capo a procedure di essiccazione tramite scambiamiento di calore e irradiazione ai raggi ultravioletti.

(Applicazione della nota 4 della sezione XVI e della Regola generale per l'interpretazione del Sistema armonizzato 6). 304.64.1998.3

8424.8900

Fontane

policrome, aventi le caratteristiche di un articolo di metallo comune, costituite da una pompa elettrica, tubi d'entrata e d'uscita, una corona sulla quale sono montati dei regolatori di flusso, filtri, lampade elettriche e un disco di vetro policromo azionato dal getto d'acqua. 615.82.1987.3

8424.8900

Pompa

costituita da un bottone a molla, di un condotto, di una molla a pistone, di un pistone a tenuta, di uno stelo, di un giunto, di un turacciolo a vite, di una gabbia, di una molla, di una sfera di tenuta e di un tubo ad immersione. L'oggetto è destinato ad essere montato sul collo di un recipiente al fine di proiettare materie liquide, in polvere o in forma di schiuma attraverso il condotto mediante una pompa a pistoni.

Vedi anche "Apparecchio per la polverizzazione", voci 8424.8900 e "Valvola", voci 8481.8000.

304.33.1997.3

8424.8900

Umidificatore a ultrasuoni

solitamente utilizzato in economia domestica; costituito principalmente da un recipiente per l'acqua e un dispositivo per la nebulizzazione di quest'ultima per mezzo di ultrasuoni (nebulizzatore a ultrasuoni), tutti i componenti formanti un involucro comune; di peso unitario non eccedente 20 kg.

Vedi anche decisione "Umidificatore a ultrasuoni", voce 8509.8000.

3184.112.2014.4

8424.8900

Congegni motore

per ascensori, comprendenti, su un basamento comune, un motore elettrico e, accoppiato a questi, un verricello costituito da diversi organi di trasmissione che azionano un asse il quale più tardi sarà provvisto di una puleggia e di un dispositivo frenante. 615.170.1995.3

8425.3100

Struttura di appoggio

per veicoli muniti di una gru di carico, per il sostegno del veicolo o della gru di carico; costituita essenzialmente di una trave per il montaggio al telaio del veicolo o alla gru di carico, due bracci idraulici estraibili orizzontalmente e due montanti idraulici regolabili in altezza, tutti gli elementi assemblati in un'unità.

Applicazione della nota 2 e) della sezione XVII (supporto per il montaggio al telaio del veicolo) rispettivamente della nota 2 a) della sezione XVI (supporto per il montaggio alla gru di carico). 311.22.2023.4

8425.4200

Autogru

costituita da un telaio a ruote 6 munito di un motore diesel e quattro bilancieri. Sul telaio vi è posto un supporto rotante fino a 360 °, sul quale sono montati, in modo permanente, i seguenti elementi: un braccio telescopico idraulico con una lunghezza di 36 m munito di paranco e gancio, la cabina del conducente montata su un braccio telescopico comprendente gli strumenti di comando per la rimozione e l'utilizzo della gru. Durante lo spostamento su strada, la cabina viene posizionata e chiusa verso la parte anteriore del telaio. Durante il funzionamento, la gru può sollevare la cabina fino a un'altezza massima di 7,8 m. La gru ha una capacità massima di sollevamento di 45 tonnellate, un'altezza massima di sollevamento di 48 m ed una portata massima di 39 m.

Applicazione delle Regole generali per l'interpretazione del Sistema armonizzato 1 e 6.

304.35.2013.3



8426.4100

Carrello elevatore

consistente in una macchina semovente dotata di un motore diesel, di pneumatici, di una forca telescopica munita di un verricello e di un telaio di sollevamento o di un sistema di sollevamento con paranco a gancio. Il carrello è utilizzato per sollevare e trasportare merci ed è concepito in particolare per essere equipaggiato con diversi dispositivi di manutenzione di prodotti industriali e di carichi quali telaio di sollevamento (per contenitori ISO), dispositivo di sollevamento per semirimorchi (trasporto huckepack), paranco a gancio e verricello, gancio fisso, benna a polipo (per tronchi, tubi, ecc.) e forca. Può sollevare e trasportare prodotti industriali e carichi fino ad un peso di 60 tonnellate. Il suo sistema di sollevamento è garantito da un dispositivo idraulico con funzione principale di una gru per il sollevamento e l'accatastamento di container.

Applicazione delle Regole generali per l'interpretazione del Sistema armonizzato 1 e 6. 304.38.2006.3

8426.4100

Sollevatore telescopico

costituito principalmente da una macchina di base semovente a 2 assi dotata di pneumatici, motore Diesel e cabina di guida ad un sedile con dispositivo di comando (volante compreso), con braccio telescopico integrato nel telaio sull'asse posteriore, azionato idraulicamente e concepito per l'attacco di attrezzature lavorative intercambiabili, a forma di gru alzabile e abbassabile. 3184.3.2007.4

**8426.4100****Carrello**

munito di dispositivo di sollevamento, per la movimentazione, a propulsione idraulica la cui pompa è dotata di motore elettrico. 3184.75.2013.4

8427.1000

Piattaforma di lavoro aerea semovente articolata

costituita da un'unità di base con ruote dotata di motore elettrico (carrello) su cui è montata una navicella elevatrice idraulica articolata, munita di una piattaforma di lavoro (cesto o abitacolo) fissata alla sua estremità. Questa piattaforma ha una velocità massima di 5,2 km/h (braccio ripiegato) e 0,8 km/h (braccio elevato), un'altezza di lavoro massima di 15,7 m, un peso lordo massimo di 6.500 kg e una capacità di carico massima della piattaforma di 227 kg. Essa è ideata per ospitare un operaio per l'esecuzione di lavori in quota.

Applicazione delle Regole generali per l'interpretazione del Sistema armonizzato 1 e 6. 710108.26.2019.4



8427.1000

Piattaforme di lavoro

per l'esecuzione di lavori a grandi altezze; composte principalmente di un carrello semovente, un dispositivo di sollevamento (p. es. braccio telescopico, braccio articolato, meccanismo di sollevamento a forbice) e una superficie di lavoro.

Vedi anche "Piattaforme di lavoro", voci 8428.9000 e 7326.9000, e "Automobili con piattaforma di lavoro", voci 8705.9000.

3184.80.2012.3

8427.1000/
2000**Carrelli semoventi di manutenzione per container**

consistenti in un telaio a sei ruote munito di un motore diesel, di una cabina chiusa per il conducente ubicata sul telaio, di un albero di sollevamento telescopico verticale fissato davanti al telaio e un'intelaiatura di sollevamento con trasmissione a cinghia montata sull'albero. La sezione esterna dell'albero si spinge in quella interna permettendo così di aumentare e abbassare l'intelaiatura di sollevamento che, inoltre, viene elevata e abbassata tramite il sistema di trasmissione a cinghia. A seconda del modello, questi carrelli di manutenzione possono sollevare fino a 36 tonnellate ed accatastare container fino ad un'altezza di 13 metri. La loro velocità massima è di 23 - 24 km/h mentre quella di sollevamento è pari a 0,30 - 0,40 m/sec. Il loro raggio di sterzata è di 7,6 metri.

Applicazione delle Regole generali per l'interpretazione del Sistema armonizzato 1 e 6. 304.39.2006.3

8427.2000

Braccio di carico per zone portuali

per garantire il travaso sicuro di liquidi pericolosi durante le operazioni di carico o di scarico portuali, in particolare nelle installazioni petrolifere e industriali. Questo braccio funziona con un sistema di tubazione provvisto di raccordi articolati muniti di valvole di sicurezza automatica. La tubatura è azionata da un dispositivo integrato di cavi e di pulegge connessi ad una struttura d'appoggio e di contrappeso. Il sistema non è provvisto di alcuna pompa.

Applicazione della Regola generale per l'interpretazione del Sistema armonizzato 1. 304.21.2000.3

8428.9000

Distributori

atti ad alimentare i trasportatori pneumatici di pietre che servono a ricolmare le gallerie delle miniere, costituiti essenzialmente da un involucro che racchiude un tamburo alveolato e a tenuta stagna azionato da un motore provvisto di variatore di velocità. 615.171.1995.3

8428.9000

Piattaforme di lavoro

per l'esecuzione di lavori a grandi altezze; composte principalmente di un telaio per rimorchio, un dispositivo di sollevamento (p. es. braccio telescopico, braccio articolato, meccanismo di sollevamento a forbice) e una superficie di lavoro.

Vedi anche "Piattaforme di lavoro", voci 8427.1000/2000, 8428.9000 e 7326.9000, e "Automobili con piattaforma di lavoro", voci 8705.9000.

3184.85.2012.3

8428.9000

Piattaforme di lavoro

per l'esecuzione di lavori a grandi altezze; composte principalmente di un dispositivo di sollevamento (p. es. braccio telescopico, braccio articolato, meccanismo di sollevamento a forbice) e una superficie di lavoro; per essere montate su un carrello, telaio per rimorchio o automobile.

Vedi anche "Piattaforme di lavoro", voci 8427.1000/2000, 8428.9000 e 7326.9000, e "Automobili con piattaforma di lavoro", voci 8705.9000.

3184.89.2012.3

8428.9000

Caricatore

ad autopropulsione, a caricamento frontale, con quattro ruote motrici e a manovra differenziale, telaio monoblocco, cabina di guida e di comando, provvisto di un doppio braccio di sollevamento azionato da un verricello idraulico integrato nella struttura dell'apparecchio e mosso dal motore propulsivo collocato nella parte posteriore del veicolo, presentato con o senza benna. La presa di materiale s'effettua facendo avanzare il caricatore, il quale solleva il carico, lo trasporta e lo scarica. Tali macchine possono essere equipaggiate con altri attrezzi intercambiabili, come pale o martelli idraulici, dispositivi per la foratura del suolo, ruspe o scarificatori. 615.39.1992.3

8429.5100

Martello idraulico

del peso di 851 kg, concepito per essere montato su escavatori e utilizzato per demolire o frantumare.

Applicazione delle Regole generali per l'interpretazione del Sistema armonizzato 1 e 6. 710108.15.2022.4

8430.6900

Catene di rotolamento

riconoscibili come esclusivamente o principalmente destinate, dopo essere state munite dei segmenti, a essere utilizzate come cingoli per gli apripista (bulldozers).

Vedi anche decisione "Catene di rotolamento", voci 8487.9000, 8708.9900 e 8710.0000.

615.172.1995.3

8431.4900

Denti per fresatura

a foggia di scalpello, intercambiabili, per tamburi di fresatura destinati a fresatrici per rivestimenti stradali, di acciaio, di forma cilindrica, con testata conica e anello elastico di fissazione, anche con punta di metallo duro saldata. Questi denti non rappresentano degli utensili di perforazione o di sondaggio delle voci 8207.1300/1900. 3184.42.1997.3

8431.4900

Radiatore di alluminio

(985 mm x 530 mm x 145 mm) per escavatori. Esso è concepito per raffreddare il liquido di raffreddamento proveniente dal motore dell'escavatore, trasferendo il calore eccessivo del liquido di raffreddamento nell'aria. Il refrigerante ritorna poi verso il motore

Applicazione delle Regole generali per l'interpretazione del Sistema armonizzato 1 (nota 2 b) della sezione XVI) e 6.

Veggasi anche decisione "Radiatore di alluminio", voce 8714.1000.

304.71.2014.3



8431.4900

Lame 4-4 (2+2) e lama circolare per terreni asciutti

(utensili per la lavorazione del terreno), concepite per essere utilizzate per la lavorazione rotativa una volta installate sull'asse di trasmissione di un'unità motrice (motocoltivatore). Le lame sono presentate in una scatola unica con l'unità motrice, senza essere montate su di essa.

L'unità motrice (motocoltivatore) presentata assieme agli utensili per la lavorazione del terreno è classificata separatamente.

Applicazione delle Regole generali per l'interpretazione del Sistema armonizzato 1 e 6.

Vedi anche decisione "Unità motrici", voce 8701.1000.

304.55.2015.4



8432.2900

Trinciatrice multiterreno

costituita da un rotore (diametro: 600 mm, larghezza: 3150 mm) dotato di 148 punte di carburo intercambiabili, una frizione di sicurezza e un tamburo posteriore che funge da supporto durante il livellamento e la compattazione del materiale frantumato. La trinciatrice è concepita per essere trainata da un trattore al quale è collegata tramite un dispositivo di aggancio (presa di forza) che fornisce la potenza idraulica e meccanica di funzionamento per lavorare il terreno fino a una profondità di 300 mm. Dimensioni (L x P x A, in mm): 2385 x 3500 x 1400.

Essa viene utilizzata principalmente per bonificare terreni agricoli e forestali, nonché per la preparazione del terreno per la semina. Può essere utilizzata anche per lo sgombero di cantieri, la manutenzione di strade forestali o agricole e per frantumare o rimuovere il ghiaccio dalle strade.

Applicazione delle Regole generali per l'interpretazione del Sistema armonizzato 1 (nota 8 del capitolo 84) e 6. 710108.37.2019.4

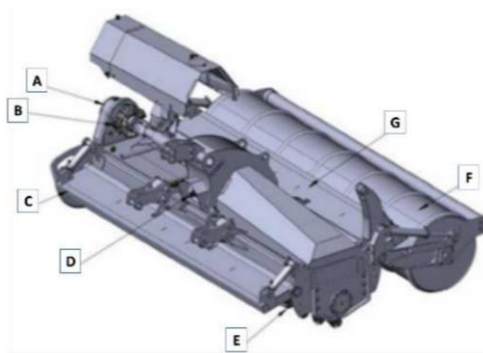

- A. Trasmissione
- B. Frizione di sicurezza
- C. Paraurti anteriore
- D. Cambio
- E. Punta
- F. Rullo compattatore
- G. Paraurti posteriore

8432.8000

Vano di organi per la trebbiatura

per mietitrebbiatrice, costituito da una cabina in cui sono ubicati tre tamburi: un acceleratore di flusso o di paglia, un battitoio o rotore e un postbattitore, che permettono di separare il grano dalla spiga durante la fase di trebbiatura. Il vano non è provvisto di alcun sistema di convoglio proprio ma è guidato attraverso un sistema di cinghie e pulegge dal solo motore ad accensione per compressione della mietitrebbia.

Applicazione delle Regole generali per l'interpretazione del Sistema armonizzato 1 (nota 2 b) della sezione XVI) e 6. 304.73.2014.3

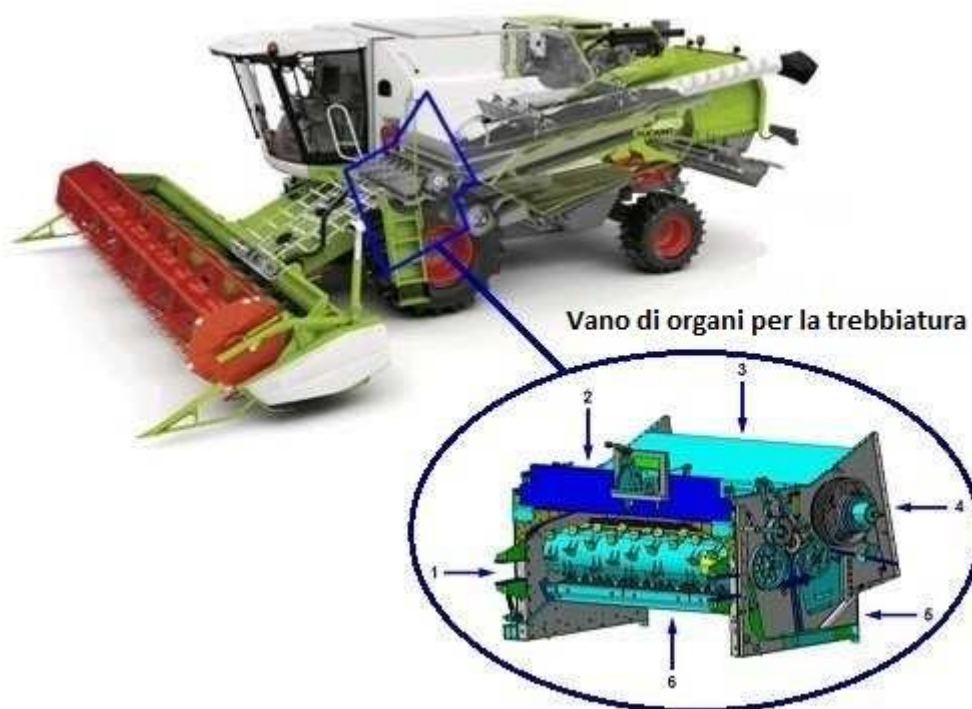

1. Canale di alimentazione con elemento tagliante
2. Piattaforma di condotta con cabina
3. Tramoggia raccolta granella
4. Separazione
5. Pulizia
6. Asse motore

8433.9000

Estrattore-centrifuga di succhi

a motore elettrico sincrono monofase incorporato e ventilato di tipo industriale, concepito per uso commerciale (p. es. in bar, ristoranti, mense, asili, cliniche, cucine per comunità), avente le seguenti caratteristiche tecniche: velocità di rotazione: 3000 g/m; potenza: 700 W; intensità: 7 A; tensione di alimentazione: 230 V/50 Hz; capacità di trasformazione: 100/120 kg di frutta/verdura all'ora; volume del recipiente per scarti: circa 6 l; peso: 11 kg; dimensioni: 505 mm x 235 mm x 420 mm.

L'apparecchio è costituito da un blocco motore in acciaio inossidabile che permette lo spegnimento e l'accensione tramite due pulsanti, un recipiente di acciaio inossidabile munito di beccuccio versatore, un basamento di materia plastica, un cestello di acciaio inox, un coperchio di materia plastica dotato di una condotta di alimentazione, una bocca eiettrice, un disco-grattugia in acciaio inossidabile e un contenitore per rifiuti di materia plastica. Esso viene utilizzato per spremute di succhi di frutta e di verdura.

Applicazione delle Regole generali per l'interpretazione del Sistema armonizzato 1 e 6. 304.41.2012.3



8435.1000

Macchina

utilizzata per coprire con terra i sili "sotterranei" per patate o altri vegetali, costituita da una intelaiatura provvista di un dispositivo che permette di agganciarla a un trattore agricolo, da un vomere per tagliare la terra, nonché da una ruota a tazze mossa a partire dalla presa di forza del trattore e che proietta la terra sul silo da coprire. 615.173.1995.3

8436.8000

Apparecchio per la preparazione di verdure

a motore elettrico trifase incorporato, concepito per uso commerciale e avente le seguenti caratteristiche tecniche: velocità di rotazione: 375 g/m; potenza: 600 W; tensione di alimentazione: 400 V/50 Hz; capace di preparare 1'200 parti o porzioni in meno di 3 ore; peso: ca. 15 kg; dimensioni: 745 mm x 610 mm x 310 mm.

L'apparecchio si compone di un blocco motore, di un imbuto d'alimentazione avente due aperture e due pistoni destinati a spingere la verdura nell'apparecchio e di un quadro di comando munito di pulsanti per l'accensione e lo spegnimento. L'apparecchio include un disco tranciatore di 3 mm e un disco-grattugia per meno di 3 mm. Esso viene utilizzato per tranciare, tagliare a cubetti, dadi o lamelle, grattugiare e preparare patatine fritte nonché julienne di verdure.

Applicazione delle Regole generali per l'interpretazione del Sistema armonizzato 1 e 6. 304.42.2012.3



8438.6000

Tagliaverdure

(dimensioni (H x L x P) 320 mm x 270 mm x 505 mm, peso 7,5 kg) per la preparazione industriale di alimenti, dotato di un motore elettrico a 220 V, concepito per tagliare le verdure offrendo diverse funzioni: taglio, affettatura, rasatura e grattugiatura, grazie a lame intercambiabili. La capacità di taglio per cavoli è di 90 kg all'ora con l'affettatrice a lama doppia.

Applicazione delle Regole generali per l'interpretazione del Sistema armonizzato 1 e 6. 710108.21.2017.4



8438.6000

Tagliaverdure

(dimensioni (H x L x P) 230 mm x 272 mm x 380 mm, peso 5 kg) per la preparazione industriale di alimenti, dotato di un motore elettrico a 220 V e concepito per tagliare le verdure in grandi, medi e piccoli pezzi. Esso include un kit di lame con vassoi per la regolazione dello spessore di taglio e un motore. La sua capacità di taglio per cavoli è di 120 a 200 kg all'ora (2 a 3,6 kg al minuto).

Applicazione delle Regole generali per l'interpretazione del Sistema armonizzato 1 e 6. 710108.21.2017.7



8438.6000

Emulsificatore-miscelatore

a motore elettrico trifase incorporato, concepito per uso commerciale (p. es. in ospedali, ristoranti, laboratori farmaceutici e chimici) e avente le seguenti caratteristiche tecniche: velocità di rotazione: 1'500/3'000 g/m; potenza: 950/1'300 W; tensione di alimentazione: 230/400 V/50 Hz; volume del recipiente: circa 6,6 l; peso: ca. 26 kg; dimensioni: 520 mm x 280 mm x 340 mm.

L'apparecchio si compone di un blocco motore in acciaio inossidabile, di un recipiente in acciaio inossidabile a forma di autobollitore munito di manico e di coperchio con cestello raccoglitore di rifiuti, di una lama tagliente in acciaio inossidabile, di un quadro di comando munito di pulsanti per l'accensione e lo spegnimento e di un selezionatore di velocità. L'apparecchio è utilizzato per preparare alimenti liquidi e semiliquidi.

Applicazione delle Regole generali per l'interpretazione del Sistema armonizzato 1 e 6. 304.43.2012.3



8438.8000

Macchina

per patinare la cartacarbone denominata "one-time" (che serve solo una volta), essenzialmente costituita da una serie di rulli fissati su uno zoccolo che applicano, per pressione, l'inchiostro sulla carta e di un dispositivo che regola lo spessore della patinatura. 615.174.1995.3

8439.3000

Apparecchio di fotocomposizione

che permette di comporre, su una superficie fotosensibile, la forma completa di un documento filettato (fatture, fogli-paga, ecc.) costituito essenzialmente da una fotocompositrice a filetti alimentata da una matrice a filetti, due dispositivi di fotomontaggio ciascuno alimentato da una matrice di elementi precedentemente composti (testi, parti tratteggiate, ecc.) e da un tavolo per composizione recante la superficie fotosensibile. 615.83.1987.3

8442.3000

Stampante numerica a getto d'inchiostro

che riproduce immagini a colori in mezzatinta (i cui formati possono raggiungere il A0-864 x 1.189 mm), mediante punti di dimensione variabile su diversi tipi di supporti (p. es. carta giornale, carta opaca o lucida, materiali trasparenti, ecc.). Questo apparecchio è utilizzato principalmente nella stamperia per la realizzazione di campioni a colori e per applicazioni industriali come lo stampaggio di cartelli segnaletici riflettenti o retroluminosi, di banchi d'esposizione, di composizioni per imballaggi, ecc. L'impressione è realizzata in funzione ai dati comunicati da una macchina automatica per l'elaborazione dell'informazione esterna alla quale la stampante è collegata tramite un'interfaccia parallela.

Applicazione delle Regole generali per l'interpretazione del Sistema armonizzato 1 (note 6 B), 6 C), 6 D) 1) e 6 E) del capitolo 84) e 6. 304.23.2002.3

8443.3200

Cartucce con o senza inchiostro

costituite da un cilindro di cartone, provvisto ad ogni estremità da un dispositivo di materia plastica avente ad una delle estremità un asse che serve ad azionare il movimento di un filo piegato, di metallo comune e munite dall'altra estremità da ruote dentate che permettono d'invertire il senso rotatorio del suddetto filo. Quest'ultimo, attorniato in tre punti da un tubo di materia plastica, gira all'interno della cartuccia evitando così l'agglomerazione dell'inchiostro in polvere. Le cartucce sono provviste di una fessura longitudinale tramite la quale l'inchiostro in polvere può fuoriuscire grazie ad una attrazione elettrostatica. Esse sono concepite per essere introdotte in fotocopiatrici per poi essere sostituite quando sono vuote. 304.37.1997.3

8443.9900

Cartucce con o senza inchiostro

costituite da un cilindro di cartone, provvisto ad ogni estremità da un pezzo di materia plastica che sostiene ad una delle estremità un filo piegato di metallo comune e che serve dall'altra estremità ad azionare la rotazione del suddetto filo. Quest'ultimo, attorniato in tre punti da un tubo di materia plastica, gira all'interno della cartuccia evitando così l'agglomerazione dell'inchiostro in polvere. Le cartucce sono provviste di una fessura longitudinale tramite la quale l'inchiostro in polvere può fuoriuscire grazie ad una attrazione elettrostatica. Esse sono concepite per essere introdotte in fotocopiatrici per poi essere sostituite quando sono vuote. 304.38.1997.3

8443.9900

Cartucce per inchiostro

cariche o vuote, con dispositivi coinvolti nel processo di stampa (quali testa stampante "agitatore").

Vedi anche "Cartucce per inchiostro", voce 3215.9000.

3184.9.2007.4

8443.9900

Cassetta con nastro

utilizzata con etichettatrici, costituita da un involucro di materia plastica (115 mm x 88 mm x 33 mm) munito di 4 bobine. La più grande di queste bobine contiene un nastro autoadesivo di materia plastica, di color bianco, ricoperto su una superficie da un rivestimento. Sulla seconda bobina, in ordine di grandezza, v'è arrotolato un nastro trasparente di materia plastica; la bobina più piccola contiene un nastro rosso di materia plastica. La quarta bobina è vuota. Le tre bobine con nastro presentano una larghezza di 24 mm. Il nastro rosso di materia plastica è paragonabile a quello di un nastro inchiostrato o preparato allo scopo di lasciare impronte. L'etichettatrice utilizza i tre differenti dispositivi della cartuccia per creare etichette. La cartuccia è condizionata per la vendita al dettaglio in una scatola di cartone con le dovute indicazioni che permettono di identificarla, precisando con quali modelli di etichettatrici devono essere utilizzate, ecc.

Applicazione delle Regole generali per l'interpretazione del Sistema armonizzato 1 e 6.

(Si tratta di una parte di una stampante per etichette della voce 8443. Cassette con nastri a colori paragonabili destinate ad altre macchine o apparecchi, devono essere classificate conformemente alle disposizioni previste per le parti di macchine e apparecchi alle quali appartengono.

Restano esclusi i nastri a colori ai sensi della voce 9612).

304.40.2006.3

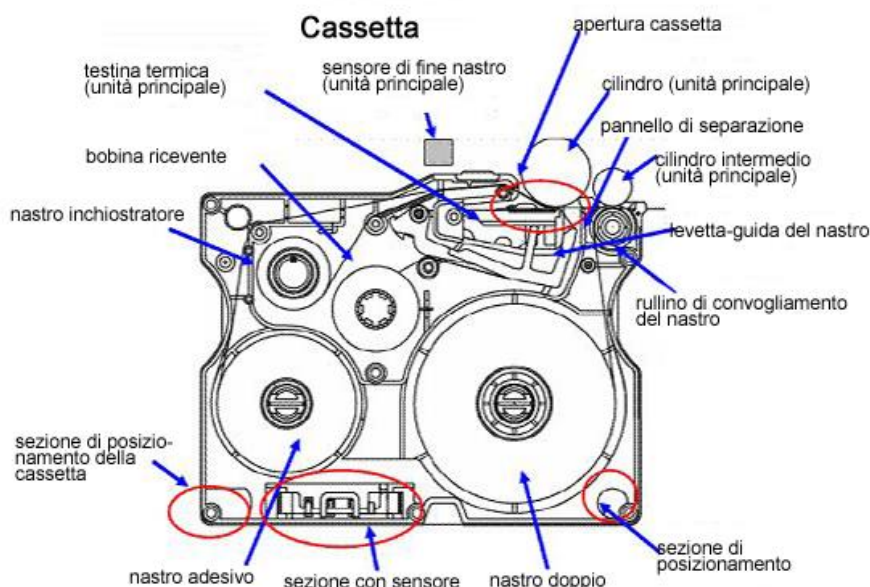

8443.9900

Telai

per la tessitura a mano, di legno, non meccanici, provvisti di licci e di navette che si fanno scorrere manualmente (*provvisti di una semplice barra di torsione al posto dei licci: voce 9503.9000*). 584.311.1987.3

8446.1000,
8446.2900

Ferro da stiro elettrico a vapore e generatore di vapore semiautomatico

collegato tramite un tubo e un cavo elettrico. Il generatore di vapore si compone di una caldaia in acciaio inossidabile, una pompa di alimentazione dell'acqua con controllo automatico del livello dell'acqua, controllo del livello dell'acqua esterno, valvola di sicurezza, doppio termostato e termofusibile, manometro di pressione vapore, un rubinetto di scarico e un serbatoio d'acqua con una capacità di 11 litri. Applicazione delle Regole generali per l'interpretazione del Sistema armonizzato 1 (nota 4 della sezione XVI) e 6. 710108.12.2018.4

**8451.3000**

Macchina da stiro

per uso professionale; costituita dai seguenti elementi:

- 1°) una tavola per stirare rettangolare (dimensioni: 125 cm (lunghezza) x 75 cm (larghezza) x 87 cm (altezza); peso: 58 kg) dotata di un dispositivo di riscaldamento elettrico, di un braccio per stirare le maniche e di un sistema d'aspirazione integrato;
- 2°) un generatore di vapore (peso: 15,5 kg) comprendente un supporto silicone/metallo, un manometro, un indicatore del livello dell'acqua luminoso, un elemento riscaldante con termostato di sicurezza, un serbatoio per acqua distillata ed una pompa;
- 3°) un ferro da stiro elettrico a vapore (800 W).

La tavola per stirare è collegata al generatore di vapore per mezzo di un tubo ed il vapore è aspirato nella tavola tramite un pedale situato sulla tavola a livello del suolo. Il ferro a vapore è concepito per essere collegato al generatore di vapore tramite un tubo e un cavo elettrico.

Applicazione delle Regole generali per l'interpretazione del Sistema armonizzato 1 (nota 4 della sezione XVI) e 6.

Veggasi anche decisione "Tavola per stirare rettangolare", voce 8451.9000.

304.27.2009.3

8451.3000

Apparecchi per la pulizia dei tappeti

da utilizzare in loco, con motore elettrico incorporato (0,75 KW), muniti di una pompa che permette di cospargere il tappeto con una soluzione detergente liquida che viene successivamente riaspirata. Gli apparecchi pesano 18,1 kg; in un apposito serbatoio possono contenere 41,6 l di soluzione e sono commercializzati per l'uso in locali diversi da quelli delle economie domestiche, come alberghi, motel, ospedali, uffici, ristoranti e scuole. 615.58.1995.3

8451.8000

Apparecchi per la pulizia dei tappeti

da utilizzare in loco, con motore elettrico incorporato (0,75 KW), muniti di una pompa che permette di cospargere il tappeto con una soluzione detergente liquida che viene successivamente riaspirata. Gli apparecchi pesano 21,8 kg; in un apposito serbatoio possono contenere 56, 8 l di soluzione e sono commercializzati per l'uso in locali diversi da quelli delle economie domestiche, come alberghi, motel, ospedali, uffici, ristoranti e scuole. 615.59.1995.3

8451.8000

Tavola per stirare rettangolare

comprendente un braccio per stirare le maniche nonché un sistema d'aspirazione integrato. La superficie della tavola è munita d' un dispositivo di riscaldamento la cui temperatura è regolata tramite un termostato. La tavola è concepita per essere collegata ad un generatore di vapore. Il vapore è aspirato nella tavola per mezzo di un pedale situato sulla tavola a livello del suolo. La tavola è ideata per essere utilizzata con un generatore di vapore ed un ferro da stiro elettrico, per un impiego professionale; essa è presentata senza generatore e senza ferro da stiro.

Applicazione delle Regole generali per l'interpretazione del Sistema armonizzato 1 (nota 2 b) della sezione XVI) e 6.

Veggasi anche decisione "Macchina da stiro", voce 8451.3000.

304.28.2009.3



8451.9000

Macchina per cucire

per cucire materie tessili o stoffe simili; costituito essenzialmente da un dispositivo per l'esecuzione autonoma di punti diversi, da dispositivi per l'esecuzione autonoma di diverse funzioni ausiliarie (ad esempio, trasportatore, tagliafilì), un motore elettrico integrato con potenza di uscita superiore a 120 W, elementi di comando; tutti gli elementi in un involucro comune. 311.21.463.2017.4

8452.2100

Macchina per la formatura di tubi per saldare

presentata senza dispositivo di saldatura, utilizzata per conferire una forma tubolare a dei nastri metallici in rotoli. Essa si compone dei seguenti elementi: una fu-stella, un dispositivo di sbavatura, cilindri di curvatura e di messa in forma, rulli li-ber verticali di collegamento (dei bordi) e cilindri per profilati.

Applicazione delle Regole generali per l'interpretazione del Sistema armonizza-to 1 e 6. 304.43.2002.3

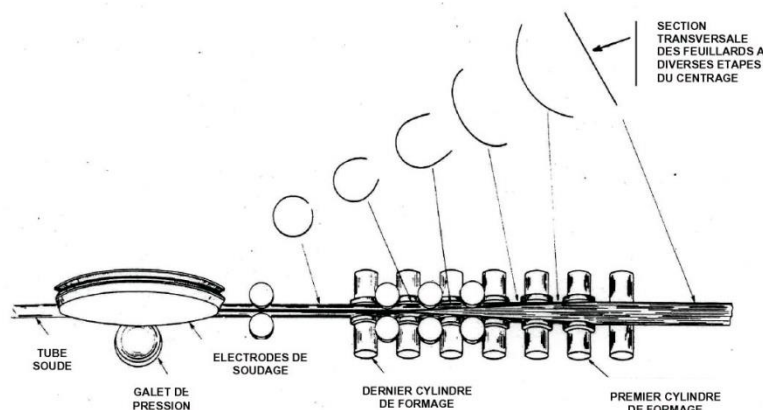

8462.2500

8462.2900

Frantoio

speciale per la frantumazione o macinazione di scarti di materie plastiche dure, azionato da un motore elettrico e provvisto di tre coltelli mobili e due coltelli fissi. 615.84.1987.3

8465.9900

Braccio telescopico

di metalli comuni (chiamato anche asta prolungabile). Si tratta di un accessorio (portautensili) prolungabile fino a 4 m di lunghezza, concepito per essere utilizzato con pettini pneumatici per facilitare la raccolta della frutta o con cesoie e seghe pneumatiche per la potatura degli alberi da frutta. L'attrezzatura è dotata di un si-stema di montaggio e smontaggio rapidi e di un'impugnatura munita di un dispo-sitivo di sicurezza.

Applicazione delle Regole generali per l'interpretazione del Sistema armonizzato 1 e 6.

Veggasi anche decisioni "Pettine pneumatico", voce 8467.1900, "Cesoia pneuma-tica", voce 8467.1900 e "Pettine elettrico", voce 8467.2900.

304.76.2015.3



8466.1000

Mandrino

per macchine utensili, per reggere, guidare e azionare l'utensile (intercambiabile); costituito essenzialmente di un mandrino di lavoro con portautensili e un motore elettrico per innestare il mandrino, tutti gli elementi in un involucro comune.

Vedi anche decisione "Portautensili", voce 8466.1000.

3184.88.2014.4

8466.1000

Portautensili

per macchine utensili, per reggere, guidare e azionare l'utensile (intercambiabile); costituito essenzialmente di un mandrino di lavoro con portautensili, un ingranaggio per il cambio di direzione della trasmissione e un albero per il raccordo all'unità di azionamento della macchina utensili, tutti gli elementi in un involucro comune.

Vedi anche decisione "Mandrino", voce 8466.1000.

3184.88.2014.7

8466.1000

Set per lucidatura

assortimento di accessori per perforatrice a mano costituito da:

- 1 porta utensili di gomma vulcanizzata non indurita munito di una spina metallica e di una vite accecata con rondella di metallo, destinata per il montaggio di utensili (dischi abrasivi, ecc.) (parte conferente il carattere);
- spugna per la lucidatura di materia plastica alveolare d'uno spessore di 40 mm, incollata su una rondella di materia plastica dura munita di una spina metallica con un diametro di 125 mm;
- 1 tampone a forma di cuffia per la lucidatura di stoffa detta "a lunghi peli" di lana e
- 1 serie di dischi abrasivi (6 pezzi) di carta, ricoperti con materiale abrasivo, aventi un diametro di 125 mm, e con differenti grandezze dei granelli; classificazione come un tutto. 584.100.1995.3

8466.1000

Cesoia pneumatica

munita di un pistone e di lame montati su un grosso tubo (maniglia), funzionante ad aria compressa, azionata mediante pollice e indice dell'utilizzatore tramite il pistone; concepita per essere tenuta in mano durante l'uso essa può essere montata su prolunghe (braccia), anche telescopiche. La forbice è utilizzata per la potatura di alberi.

Applicazione delle Regole generali per l'interpretazione del Sistema armonizzato 1 e 6.

Vedi anche decisioni "Braccio telescopico" voce 8466.1000, "Pettine pneumatico" voce 8467.1900 e "Pettine elettrico" voce 8467.2900.

304.74.2014.3



8467.1900

Pettine pneumatico

di metalli comuni, non rotante, avente la forma di un ventaglio, utilizzato per la raccolta di olive, mandorle e pistacchi. L'aria necessaria viene prodotta da un compressore. Il pettine può essere utilizzato a mano senza l'ausilio di accessori, ma in generale lo si usa con dei bracci, come ad esempio un braccio telescopico per facilitare la raccolta.

Applicazione delle Regole generali per l'interpretazione del Sistema armonizzato 1 e 6.

Veggasi anche decisioni "Braccio telescopico", voce 8466.1000, "Cesoia pneumatica", voce 8467.1900 e "Pettine elettrico", voce 8467.2900.

304.77.2015.3



8467.1900

Pettine elettrico

di metalli comuni, avente la forma di un ventaglio dotato di un motore elettrico incorporato alimentato da una batteria esterna o un generatore, utilizzato per la raccolta di olive, mandorle e pistacchi. Il pettine può essere utilizzato a mano senza l'ausilio di accessori, ma in generale lo si usa con dei bracci, come ad esempio un braccio telescopico per facilitare la raccolta.

Applicazione delle Regole generali per l'interpretazione del Sistema armonizzato 1 e 6.

Veggasi anche decisioni "Braccio telescopico", voce 8466.1000, "Pettine pneumatico", voce 8467.1900 e "Cesoia pneumatica", voce 8467.1900.

304.78.2015.3



8467.2900

Utensile per incidere

con motore elettrico incorporato, del tipo usato di solito per bricolage in economia domestica, sotto forma di una punta per l'impiego a mano. 3195.35.2013.4

8467.2900

Soffiatore per fogliame

per la guida a mano, per soffiare via foglie e altri materiali; costituito essenzialmente da una ventola, un motore elettrico o a combustione incorporato (azionamento della ventola) e un tubo di soffiaggio.

Vedi anche decisione "Aspiratore per fogliame", voci 8508.1900/6000.

311.22.23.2018.4

8467.2900,
8467.8900

Agenda elettronica

Strumento multifunzionale per memorizzare ed amministrare numeri telefonici, date, ecc., sotto forma di un congegno piatto e apribile (dimensioni, da chiuso: ca. 140 x 100 x 20 mm) con tastiera alfanumerica e vano per batterie. Nell'agenda sono integrate le seguenti funzioni:

calcolatrice, sveglia, radio, data e orologio. L'articolo è venduto come apparecchio per bambini dai 7 anni in su; con cuffia; in confezioni blister per la vendita al minuto. 3184.80.1999.3

8470.1000

Calcolatrice elettronica

con orologio incorporato, anche combinata con un gioco. 584.159.1988.3

8470.1000/
2900

Terminale per pagamento elettronico

operante mediante carta di credito o di addebito, utilizzato presso alberghi, ristoranti, agenzie di viaggio, ecc. Questo apparecchio presenta una tastiera, uno schermo, un rotolo di carta per le ricevute e una fessura per la lettura di una carta a chip o di una carta magnetica. Il terminale viene allacciato alla rete telefonica che garantisce il collegamento con l'agenzia finanziaria onde permettere l'autorizzazione e la verifica della transazione nonché della registrazione e dell'emissione di ricevute indicanti gli importi addebitati o accreditati. 304.65.1998.3

8470.5000

Apparecchio multifunzionale

in formato tascabile, per immettere, registrare, memorizzare, riprodurre, visualizzare dati e per l'esecuzione automatica di programmi d'elaborazione e per la ricezione e la trasmissione di dati in una rete senza filo, a libera programmazione dell'utente; costituito essenzialmente da un chip di memoria, un processore e altri elementi elettronici, schermo a colori sensibile al tatto, fotocamera digitale, microfono, allacciamento per cuffia, altoparlante, accumulatore, interfaccia per il collegamento ad un computer (trasmissioni di dati, carica dell'accumulatore) e tasti di comando, tutte le parti in un involucro comune.

Applicazione della nota 3 della sezione XVI (funzione principale: elaborazione automatica di dati) e nota 6 A) del capitolo 84.

Vedi anche "Dispositivo di riproduzione per media, voce 8519.8100, "Dispositivo di riproduzione per media", voce 8527.1300 e "Tablet computer", voce 8471.3000.

3184.112.2012.14

8471.3000

Organizzatore elettronico

("organizer") di piccole dimensioni (11,5 cm x 7,7 cm x 1 cm per un peso di 115 g) presentato in assortimento per la vendita al dettaglio, con stazione di ricezione e software. La parte anteriore comporta uno schermo tattile con uno spazio di scrittura nonché diversi tasti funzione. L'apparecchio è venduto con la stazione di sincronizzazione e di ricarica, una penna metallica e una penna di sostituzione in plastica, un CD-ROM provvisto di software per l'installazione (destinato ad essere installato su un PC e che permette a quest'ultimo di scambiare i dati con l'organizzatore elettronico), il manuale d'impiego per l'organizzatore, una guida per l'utente, la batteria ricaricabile litio-ione (interna), un adattatore DB-25, una borsa di protezione. Le applicazioni principali dell'apparecchio sono le seguenti: agenda, indirizzario, lista dei compiti, bloc-notes, calcolatrice, registro delle spese.

Applicazione della Regola generale per l'interpretazione del Sistema armonizzato 3 (b). 304.67.2004.3



8471.3000

Tablet computer

concepito principalmente per funzionare usando la tecnica touchscreen. Esso è in grado di elaborare dati, eseguire programmi e può essere connesso a Internet tramite una rete senza filo, onde, per esempio, scambiare e gestire messaggi di posta elettronica, scambiare o scaricare files, scaricare applicazioni software, effettuare videocomunicazioni o VoIP ("Voice over Internet Protocol") ecc.

La macchina dispone delle seguenti caratteristiche principali:

Dimensioni	241 x 186 x 9 mm
Peso	0,6 kg
Schermo:	
- formato (diagonale)	25 cm (9,7")
- risoluzione	1024 x 768
- tecnologia	IPS LCD
Tecnologia d'entrata	Capacitive dual-touch
CPU:	
- architettura	ARM
- frequenza (GHz)	1,0
- nuclei	2
Memorizzatore:	
- tipo	SSD
- capacità	16 / 32 / 64 Go
RAM	0,5 Go
Connettività:	
- Wi-Fi	802,11a/b/g/n
- Bluetooth®	2.1+EDR
- cellulare	3G opzionale (UMTS/HSDPA/HSUPA (850, 900, 1900, 2100 MHz); GSM/EDGE (850, 900, 1800, 1900 MHz))
GPS	assistito in opzione
Fotocamera	anteriore e posteriore
Batteria:	
- tipo	litio-polimero
- durata	fino a 10 h

Applicazione delle Regole generali per l'interpretazione del Sistema armonizzato 1 (nota 3 della sezione XVI e nota 6 A) del capitolo 84) e 6. 304.75.2012.3

8471.3000

Tablet computer

concepito principalmente per funzionare usando la tecnica touchscreen. Esso è in grado di elaborare dati, eseguire programmi e può essere connesso a Internet tramite una rete senza filo, onde, per esempio, scambiare e gestire messaggi di posta elettronica, scambiare o scaricare files, scaricare applicazioni software, effettuare videocomunicazioni o VoIP ("Voice over Internet Protocol") ecc.

La macchina dispone delle seguenti caratteristiche principali:

Dimensioni	241 x 186 x 9 mm
Peso	0,6 kg
Schermo:	
- formato (diagonale)	25 cm (9,7")
- risoluzione	1024 x 768
- tecnologia	IPS LCD
Tecnologia d'entrata	Capacitive dual-touch
CPU:	
- architettura	ARM
- frequenza (GHz)	1,0
- nuclei	2
Memorizzazione:	
- tipo	SSD
- capacità	16 / 32 / 64 Go
Estensione archiviazione	MMC / SDXC
RAM	0,5 Go
Connettività:	
- Wi-Fi	802,11a/b/g/n
- Bluetooth®	2.1+EDR
Fotocamera	anteriore (2 megapixels)
Batteria:	
- tipo	litio-polimero
- durata	4,5 h

Applicazione delle Regole generali per l'interpretazione del Sistema armonizzato 1 (nota 3 della sezione XVI e nota 6 A) del capitolo 84) e 6. 304.76.2012.3

8471.3000

Tablet PC

concepito per funzionare principalmente utilizzando il touchscreen. Il tablet è in grado di elaborare dati, eseguire programmi e può essere connesso a Internet tramite una rete wireless, per esempio, per lo scambio e la gestione di e-mail, scambiare o scaricare file, scaricare applicazioni software, effettuare comunicazioni video o VoIP ("Voice over Internet Protocol"), ecc. Inoltre, può anche essere collegato ad una rete cellulare.

L'apparecchio possiede le seguenti caratteristiche principali:

Dimensioni	190 x 120 x 12 mm
Peso	0,38 kg
Schermo:	
- formato (diagonale)	18 cm (7")
- risoluzione	1024 x 600
- tecnologia	TFT LCD (C-Type, PLS)
Tecnologia d'entrata	Capacitive multi-touch
CPU:	
- Architettura	ARM
- Frequenza (GHz)	1,0
- Nuclei	1
Memorizzatore:	
- tipo	SSD
- capacità	16 / 32 Go
Estensione del memorizzatore	Micro SD
RAM	0,512 Go
Connettività:	
- Wi-Fi	802.11a/b/g/n
- Bluetooth®	3.0
- cellulare	GSM/GPRS/EDGE, HSUPA/HSDPA/CDMA
GPS	GPS assistito
Fotocamera	anteriore (1,3 megapixel) e posteriore (3 megapixel)
Batteria:	
- tipo	litio-polimero
- longevità	fino a 10 h

Applicazione delle Regole generali per l'interpretazione del Sistema armonizzato 1 (nota 3 della sezione XVI e nota 6 A) del capitolo 84) e 6. 304.36.2013.3

8471.3000

Macchina automatica per l'elaborazione dell'informazione (computer)

costituita essenzialmente da un'unità centrale di elaborazione, un'unità di memoria, uno schermo tattile (unità di entrata e di uscita combinate) e un'unità per la comunicazione in una rete su filo o senza filo, tutti gli elementi costituenti un solo corpo ma non provvisti di uno stesso involucro; destinati a essere incorporati in macchine o apparecchi. 311.21.710.2017.8

8471.4100

Terminale per conferenze interattivo

costituito da uno schermo di visualizzazione touch screen piatto, una macchina automatica per l'elaborazione dell'informazione, altoparlanti, microfoni e porte di entrata e uscita nello stesso involucro.

Il prodotto combina le funzioni di una lavagna elettronica, di un terminale per conferenze e di una macchina automatica per l'elaborazione dell'informazione. Quest'ultima è programmabile e in grado di scaricare ed eseguire applicazioni per computer.

Applicazione delle Regole generali per l'interpretazione del Sistema armonizzato 1 (nota 6 a) del capitolo 84) e 6. 710108.28.2022.4



8471.4100

Personal computer (PC)

costituito dalla combinazione di tre unità separate: un televisore a colori di 35 cm munito di un dispositivo di elaborazione (visualizzazione) numerica (digitale), una tastiera (unità d'entrata) e un telecomando a infrarossi. La prima unità comprende un processore (80486DX2), una memoria (4 Mb RAM), un lettore di dischetti (1,44 Mb), un disco rigido (350 Mb), un lettore di CD-ROM, un ricevitore di televisione con schermo a colori (a scansione non interlacciato nel sistema ordinatore e interlacciato nel sistema TV) e dispositivi acustici per suono in stereofonia. Per selezionare le differenti funzioni (computer, televisore o suono) è sufficiente utilizzare il mouse del tipo "trackball" della tastiera, la tastiera stessa o il telecomando a infrarossi. Il sistema permette ugualmente d'utilizzare i CD audio o informatici e di registrare degli schedari audiodigitali. Applicazione della Nota 3 della Sezione XVI. 304.16.1999.3

8471.4900

Lavagna elettronica

dimensione: 78 pollici (198,12 cm), costituita da una superficie sensibile al tocco, con possibilità di interagire mediante apposita penna o dito. La lavagna comprende degli altoparlanti incorporati.

Il prodotto si presenta solitamente con due penne elettroniche, un software di installazione e un manuale d'utente.

Questa lavagna può essere collegata a un videoproiettore e a una macchina automatica per l'elaborazione dell'informazione tramite una connessione wireless, una connessione USB oppure cavi seriali.

Proiettato dal videoproiettore, lo schermo di una macchina automatica per l'elaborazione delle informazioni viene visualizzato sulla superficie della lavagna che funge da unità d'entrata o d'uscita per tale macchina. Se non è collegata a una macchina automatica per l'elaborazione delle informazioni, questa lavagna può anche essere utilizzata come una semplice lavagna con superficie cancellabile a secco.

Applicazione delle Regole generali per l'interpretazione del Sistema armonizzato 1 (nota 6 C) del capitolo 84) e 6. 710108.47.2017.4

8471.6000

Penna digitale intelligente

composta di una penna a sfera e una penna digitale intelligente in grado di convertire la scrittura a mano degli utenti in file digitali. La penna intelligente viene fornita con un manuale d'impiego, un cavo di ricarica, un libretto di controllo ("test pad") e una cartuccia d'inchiostro aggiuntiva per penna a sfera.

Se utilizzata con carta apposita, la penna può digitalizzare il testo scritto o i disegni dell'utente. La fotocamera ubicata vicino alla punta della penna, insieme ai sensori di pressione e d'immagine, trasforma la traiettoria e l'immagine create dalla penna in file digitali che possono essere trasmessi in modalità wireless ad apparecchi digitali compatibili o archiviati nella memoria integrata per un ulteriore trasferimento.

Se utilizzata con carta normale, la penna funziona come una penna a sfera tradizionale a cartuccia d'inchiostro.

Applicazione delle Regole generali per l'interpretazione del Sistema armonizzato 1 (nota 6 C) del capitolo 84) e 6. 710108.13.2021.4

8471.6000

Lettores di CD-ROM

che costituisce una unità di memoria per macchine automatiche dell'elaborazione dell'informazione consistente in un'unità di trascinamento progettate per la lettura di segnali di CD-ROM, di CD-audio e di CD-foto. E' attrezzato con una presa per auricolari, cuffie e simili, di un comando per regolare il volume o di un comando avviamento/sosta.

Applicazione delle Regole generali per l'interpretazione del Sistema armonizzato 1 (note 6 B) e 6 C) del Capitolo 84) e 6. 304.35.1997.3

8471.7000

Carta-suono

provvista di circuiti integrati e altri componenti, destinata ad essere installata in una macchina automatica per l'elaborazione dell'informazione per realizzarne il suono. Essa trasforma in segnali sonori analogici, provenienti da un microfono, da un ricevitore radiofonico o da un videoregistratore, in segnali numerici che possono essere utilizzati dalla macchina automatica per l'elaborazione dell'informazione. Inoltre, la carta-suono trasforma i segnali numerici in segnali analogici che possono poi essere trasmessi ad un amplificatore, un casco o casse acustiche. È pure provvista di entrate per lettore di CD-ROM e di strumenti musicali digitali (entrata MIDI). L'articolo è venduto assieme a un disco magnetico (dischetto) provvisto di software per l'installazione; questo programma dev'essere installato in una macchina automatica per l'elaborazione dell'informazione affinché quest'ultima sia in grado di registrare, comprimere e riprodurre dei suoni.

Il disco magnetico (dischetto) provvisto di software per l'installazione viene classificato insieme alla carta-suono come assortimento nella voce 8471.80, applicando la Regola generale per l'interpretazione del Sistema armonizzato 3 b). 304.46.2002.3

8471.8000

Carta-video

provvista di circuiti integrati e altri componenti, destinata ad essere installata in una macchina automatica per l'elaborazione dell'informazione per realizzare immagini e suono. Essa trasforma in segnali numerici, utilizzati dalla macchina automatica per l'elaborazione dell'informazione, le immagini analogiche e i segnali sonori provenienti da un videoregistratore, da un lettore di dischi laser, da una camera CCD/V8 o da un camescope. L'articolo è venduto assieme ad un disco magnetico (dischetto) provvisto di software per l'installazione; questo programma dev'essere installato in una macchina automatica per l'elaborazione dell'informazione affinché quest'ultima sia in grado di visualizzare delle immagini video.

Il disco magnetico (dischetto) provvisto di software per l'installazione viene classificato insieme alla carta video come assortimento nella voce 8471.80, applicando la Regola generale per l'interpretazione del Sistema armonizzato 3 b). 304.45.2002.3

8471.8000

Processore crittografico

dotato di un algoritmo di codifica conforme alle norme nordamericane di crittografia (DES), collegato come dispositivo periferico a una o più macchina(e) automatica(he) per l'elaborazione dell'informazione dalla(e) quale(i) riceve le istruzioni che lo incaricano di effettuare delle operazioni precedentemente programmate. Ha la funzione di assicurare la protezione necessaria dei dati (convalida e codificazione) che, in sua mancanza, dovrebbe essere effettuata dal software installato nella macchina automatica centrale per l'elaborazione dell'informazione; ciò che evita di dover conservare nella memoria della(e) macchina(e) automatica(he) per il trattamento dell'informazione delle basi di dati di protezione. Le funzioni sono regolate da un microprogramma installato nell'apparecchio al momento della sua fabbricazione. L'apparecchio è munito di un'interfaccia del tipo RS 232C. Con riserva di modificare debitamente il microprogramma esso può essere utilizzato da differenti istituzioni finanziarie per creare dei valori crittografici utilizzati nelle carte di credito o di addebito o per assicurare una protezione dei dati nelle transazioni finanziarie. 304.17.1999.3

8471.8000

Scanner piano per ufficio

utilizzato nell'industria grafica, per scandire in special modo film a colori. Esso si compone di diverse migliaia di dispositivi ad accoppiamento di carico (CCD) (disposti a linea su un circuito integrato unico, "barretta di CCD"), di una lastra di vetro, lenti, una lampada, uno specchio e dei collegamenti elettrici. La luce, di un colore e un'intensità particolari, che illumina ogni CCD trasmette a questi ultimi una carica elettrica proporzionale.

Questa carica analogica viene trasmessa in modo sistematico per mezzo di catene di cellule verso un convertitore A/D analogico/numerico oppure tradotta in dati numerici. L'originale da scandire è posto sulla piastra di vetro dove verrà illuminato uniformemente tramite una sorgente di luce. Tutta la larghezza dell'immagine viene letta simultaneamente sotto forma di una linea. La risoluzione massima di scansione ammonta a 8200 dpi ('dots per inch' = punti per pollice). La macchina consente di ritoccare immagini e bozze e in modo particolare di procedere a correzioni di colori grazie alla tecnologia HSL ("Hue Saturation Luminance"). L'apparecchio dev'essere direttamente collegato, tramite un'interfaccia SCSI ("Small Computer Systems Interface"), ad una macchina automatica per l'elaborazione dell'informazione. 304.63.1999.3

8471.9000

Distributore automatico di moneta

presentato isolatamente, destinato ad essere utilizzato unitamente a una cassa registratrice che gli trasmette, sotto forma di impulsi e attraverso un cavo elettrico, le informazioni relative all'importo da rendere. 615.175.1995.3

8472.9000

Distributori

di nastro adesivo, destinati a essere posti o fissati a un tavolo, per es. provvisti di uno zoccolo ecc. (*distributori da tenere in mano: secondo la materia costitutiva, per es. di plastica: voce 3926.1000*). 584.312.1987.3

8472.9000

Cartuccia intercambiabile di sola memoria (ROM)

per microcalcolatori (macchine automatiche per l'elaborazione dell'informazione), costituita da un involucro di plastica che contiene un circuito stampato sul quale sono fissati un circuito integrato (ROM) e due condensatori. Se la cartuccia ROM viene inserita in un microcalcolatore compatibile, essa diventa parte accessibile della sua memoria e, in questo caso, il programma memorizzato nella cartuccia accresce le possibilità di elaborazione delle informazioni in funzione delle sue caratteristiche particolari (per es. un programma di insegnamento della matematica per studenti). 615.176.1995.3

8473.3000

Penna

per "scrivere" o "disegnare" su schermi sensibili al tatto, di materia plastica o di metallo.

Applicazione della nota 2 b) della sezione XVI.

Particolarità: il summenzionato articolo, in combinazione con una penna a sfera è classificato alla voce 9608.1000.

3195.24.2012.4

8473.3000

Distributore automatico di biglietti

dal quale i viaggiatori possono acquistare i biglietti in modo indipendente, costituito essenzialmente da uno schermo sensibile al tocco, dispositivo d'accettazione di monete o banconote, terminale per il pagamento non in contanti, stampante, macchina automatica per l'elaborazione dei dati, anche con apparecchi per lo scambio di informazioni in una rete cablata o wireless, tutti gli elementi in un involucro comune. 3184.37.2014.4

8476.8900

Emettitrice di biglietti di parcheggio

dalla quale gli utenti del parcheggio possono pagare autonomamente le spese dei parcheggi e ritirarne il rispettivo biglietto; costituita essenzialmente da uno schermo tattile o da altri elementi di comando, dispositivo per l'accettazione di monete o banconote, terminale per il pagamento non in contanti, stampante, macchina automatica per l'elaborazione dell'informazione o comando elettronico, anche con apparecchi per la comunicazione in una rete su filo o senza filo, tutti gli elementi in un involucro comune. 311.21.607.2017.4

8476.8900

Sistema per la fabbricazione di compact disc audio

costituito da una serie di macchine ubicate in una cassa stagna. Questo sistema fabbrica dischi di policarbonato sui quali crea, tramite una procedura di stampo, una serie di "cavità" (o piccole depressioni) e di "méplat" (superfici piane alla superficie di un CD che non sono incise). Il metodo di fabbricazione dei CD è il seguente: dei granelli di policarbonato sono riscaldati in una macchina per lo stampo ad iniezione, quindi la plastica fusa viene pressata tramite pressione idraulica, nella macchina per lo stampo ad iniezione. In seguito si applica una matrice nello stampo, la quale viene pressata contro la plastica per mezzo di un dispositivo di bloccaggio. Quest'ultimo riproduce un'immagine invertita dello schema delle impressioni (o "cavità") e delle zone non incise (o "méplat") che appaiono sulla matrice. Quindi, l'unità di metallizzazione ricopre la superficie del disco con uno strato d'alluminio riflettente tramite deposito sotto vuoto. Il dispositivo di rivestimento per centrifugazione applica sul disco uno strato di materia plastica acrilica trasparente allo scopo di formare uno strato protettivo. Il sistema comprende anche un'unità d'analisi che esamina la scansione ottica dei dischi onde individuarne i difetti, due sistemi di manipolazione per il carico e lo scarico, un sistema d'allarme ed un'unità di controllo. Quest'ultima è ubicata all'esterno della cassa stagna. Essa contiene un sistema centrale di elaborazione programmabile con unità d'entrata e d'uscita che servono a far funzionare tutto il sistema di fabbricazione. Il sistema produce CD audio registrati.

Applicazione delle Regole generali per l'interpretazione del Sistema armonizzato 1 (nota 3 della sezione XVI) e 6. 304.41.2006.3

8477.1000

Penna portatile

che funziona estraendo un filo di materia plastica riscaldato costituito sia da acrilonitrile-butadiene-stirene (ABS) sia d'acido polilattico (PLA), che si raffredda e si solidifica praticamente istantaneamente, consentendo la creazione a mano libera di oggetti tridimensionali. Il filo di plastica viene riscaldato nel corpo della penna ed estruso dall'ugello situato all'estremità di quest'ultima.

Applicazione delle Regole generali per l'interpretazione del Sistema armonizzato 1 e 6. 710108.3.2018.4



8477.8000

Spanditrice di sale e di sabbia

per lo snevamento delle strade, destinata ad essere montata su un camion e costituita da 1) una tramoggia per il sale e la sabbia munita di un agitatore frangizolle che gira contemporaneamente ad una coclea, 2) un sistema di frantumazione / macinatura dei grumi di sale e 3) un sistema di distribuzione idraulico con disco di spandimento. Tutte le funzioni della macchina sono telecomandate dalla cabina del camion.

Applicazione delle Regole generali per l'interpretazione del Sistema armonizzato 1 e 6. 304.75.2003.3

8479.1000

Apparecchi ad evaporazione per il raffreddamento dell'aria

di peso eccedente 20 kg. Sono dei dispositivi che raffreddano l'aria grazie ad un fenomeno prodotto tramite evaporazione di un liquido; essi sono costituiti da un sistema di circolazione dell'acqua (comprendente un serbatoio e una pompa incorporati) concepito per impregnare permanentemente un filtro e da un ventilatore azionato da un motore elettrico che espelle l'aria attraverso il filtro. Questi apparecchi non dispongono di dispositivi concepiti specialmente per l'umidificazione o la deumidificazione dell'aria. 615.38.1994.3

8479.6000

Apparecchio a evaporazione per il raffreddamento dell'aria

che rinfresca l'aria grazie al fenomeno prodotto dall'evaporazione di un liquido, avente un peso di 27 kg (dimensioni (L x P x A): 510 mm x 685 mm x 1445 mm) e dotato di quattro ruote che ne consentono lo spostamento. Questo raffreddatore contiene un sistema di evaporazione dell'acqua nel quale una pompa aspira continuamente acqua da un serbatoio integrato e la distribuisce equamente ai pannelli di raffreddamento. L'acqua evapora sui pannelli di raffreddamento, causando una diminuzione della temperatura dell'aria e quest'ultima, grazie ad un ventilatore a motore, viene restituita nel locale.

Applicazione delle Regole generali per l'interpretazione del Sistema armonizzato 1 e 6. 710108.57.2018.4

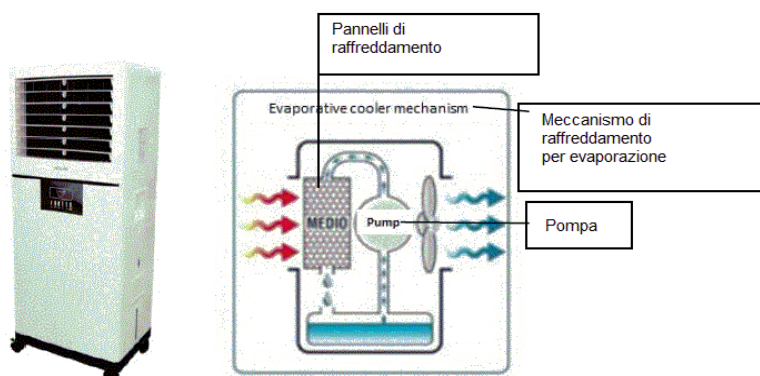

8479.6000

Apparecchio portatile

utilizzato per rinfrescare i locali nelle economie domestiche, costituito da un involucro contenente un filtro per l'aria in fibre di nylon, un sistema di circolazione dell'acqua (con recipiente e pompa) e un ventilatore elettrico per la diffusione dell'aria rinfrescata, ma non provvisto di dispositivo appositamente ideato per umidificare o disumidire l'aria. 615.180.1995.3

8479.6000

Crimpatrice

per tagliare e isolare condotte elettriche di metallo e per applicare morsetti o altri elementi di connessione di metallo tramite crimpatura, anche con dispositivi per il controllo dei prodotti finiti, anche con dispositivo per marcare (stampa) i cavi. 3184.95.2014.5

8479.8100

Mescolatori

di amalgama, per dentisti. 584.313.1987.3

8479.8200

Apparecchiatura meccanica mobile

per il bunkeraggio delle navi, costituita da:

1. una serie di aspi disposti sullo stesso asse, che permettono di svolgere e avvolgere il tubo;
 2. una pompa che, alla fine dell'operazione di bunkeraggio svuota i tubi;
 3. un motore a benzina che aziona, dato il caso, sia gli aspi, sia la pompa;
- il tutto fissato su un telaio provvisto di quattro ruote e un dispositivo di aggancio che permette di rimorchiare l'apparecchiatura. 615.179.1995.3

8479.8900

Apparecchiature per trasferimento automatico su nastro (TAB Bonder) utilizzata per la produzione di moduli LCD

le cui funzione e applicazione principali sono quelle di assemblare elettricamente e fisicamente nonché connettere un substrato di vetro LCD e un circuito stampato flessibile di circuito integrato di comando per mezzo di un film conduttore anisotropo (ACF). Durante il processo di adesione, il cavo conduttore sul circuito stampato flessibile e le marcature di coordinate sul substrato di vetro LCD sono posizionati in maniera precisa (precisione fino a 20 µm). Alla fine del posizionamento, il circuito stampato flessibile e il substrato di vetro LCD sono stratificati dalla solidificazione accelerata del film conduttore (ACF) sotto l'effetto del calore e della pressione.

Applicazione delle Regole generali per l'interpretazione del Sistema armonizzato 1 (nota 4 della sezione XVI) e 6. 710108.12.2017.4

8479.8900

Apparecchio automatico

di ripresa dei vuoti (bottiglie, cestelli) nei negozi, funzionante meccanicamente e provvisto di dispositivo distributore di buoni o contanti. 584.91.1990.3

8479.8900

Apparecchio di grassaggio

destinato a essere posato al suolo durante l'utilizzazione, costituito da un recipiente per il lubrificante sul coperchio del quale è fissata una leva con l'aiuto della quale si aziona un pistone che fa scorrere il lubrificante attraverso un tubo flessibile - pure fissato su detto coperchio - provvisto alla sua estremità di un raccordo che permetta di collegare il tubo all'ingrassatore della macchina o dell'apparecchio da lubrificare. 615.181.1995.3

8479.8900

Apparecchio per pipettaggio

per il dosaggio di liquidi (aspirazione e erogazione di una determinata quantità); composto essenzialmente di una pompa a vuoto, elementi di comando (pulsante d'aspirazione, pulsante d'erogazione, dispositivo per regolare la quantità desiderata) e congegno per il fissaggio di una pipetta; tutti gli elementi in un involucro comune, sotto forma di un apparecchio per l'impiego a mano.

Vedi anche decisione "Aiuto per pipettaggio", voce 8414.1090.

3184.19.2014.7

8479.8900

Avvisatori acustici

ad aria compressa, costituiti da un motocompressore di esigua potenza, un piccolo contenitore per l'aria, due dispositivi acustici a forma di tromba, il tutto riunito mediante un sistema di tubi e provvisti inoltre di un comando elettrico o meccanico, principalmente destinati a essere installati su autoveicoli. 615.87.1987.3

8479.8900

Camere di fumigazione

mobili, per il trattamento con una sostanza parassitocida (bromuro di metile o acido cianidrico) di arbusti, piante, semenze, libri, manoscritti, ecc. 615.85.1987.3

8479.8900

Cartuccia di rilevamento (cartuccia di serraggio)

per trattenere materiali di forma rotonda, come ad esempio una biella di un cilindro pneumatico; costituita essenzialmente da ganasce, molle a compressione e un pistone azionato pneumaticamente, tutti gli elementi in un involucro comune; allo stato sfiatato (senza pressurizzazione) le molle aprono le ganasce che a loro volta serrano il materiale rotondo; allo stato ventilato (con pressurizzazione) il pistone stringe le ganasce allentando così il serraggio; da montare su cilindri pneumatici o altre macchine o apparecchi; di metalli comuni o materie plastiche. Applicazione della nota 2 a) della sezione XVI. 311.21.671.2017.4

8479.8900

Ceratrice per pavimenti a due velocità

concepita ad uso professionale, in grado di svolgere la funzione di due macchine per pulitura rotative: una lavapavimenti da 180 giri/min e una lucidatrice da 320 giri/min, provvista di motore elettrico incorporato con una potenza di 1110 W. Applicazione delle Regole generali per l'interpretazione del Sistema armonizzato 1 e 6. 710108.36.2019.4



8479.8900

Distributore di sapone

composto principalmente di un recipiente e una pompa a pistone manuale per il dosaggio e l'espulsione (non spruzzare, cospargere o polverizzare) del sapone liquido o prodotti simili, di materia plastica.

Vedi anche decisione "Pompa", voce 8413.2000.

3184.67.2016.7

8479.8900

Estrattori

idraulici, per il montaggio o lo smontaggio di cuscinetti, ruote, pneumatici, ecc., fissati su un supporto. 584.314.1987.3

8479.8900

Impianto di lubrificazione centralizzato

a comando manuale o automatico, per il grassaggio delle macchine semiautomatiche, costituito da un distributore centrale provvisto di una pompa speciale per grasso che alimenta, mediante un sistema di tubi, una quantità variabile di dosatori a pistone installati nei diversi punti da lubrificare. (Questa classificazione è valida soltanto per l'impianto completo). 615.178.1995.3

8479.8900

Macchina

per spazzare le aree di fabbriche, officine, ecc., semovente, provvista di sedile per il conducente, scopa rotativa per raccogliere lo sporco, un recipiente per le immondizie e un aspirapolvere. 615.177.1995.3

8479.8900**Macchina portatile manuale**

destinata a togliere lo sporco e le macchie su indumenti precedentemente inumiditi. La macchina comporta un sonotrodo che vibra ad una velocità ultrasonica, producendo così delle microbolle il cui effetto scoppiante elimina sporcizia e macchie.

Applicazione delle Regole generali per l'interpretazione del Sistema armonizzato 1 e 6. 710108.26.2016.4

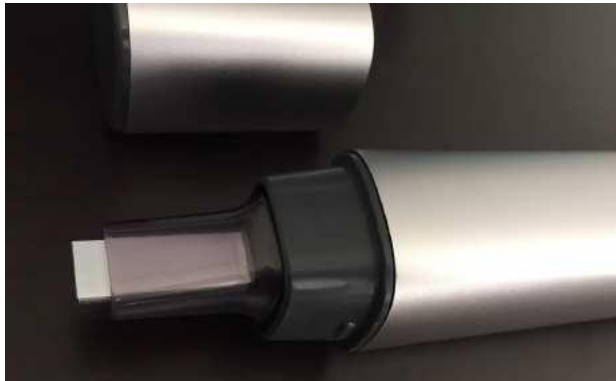
**8479.8900**

Macchina rasaghiaccio semovente

destinata esclusivamente a levigare la superficie di un palaghiaccio o una pista di pattinaggio.

La macchina si compone essenzialmente di un cassone per neve, un serbatoio per l'acqua, un condizionatore e una scopa-spazzola.

Le specificazioni tecniche sono le seguenti:

- un motore diesel;
- un coltello con una larghezza della lama di 213 cm;
- un serbatoio per l'acqua (795,6 l); e
- un cassone per neve (2,915 m³)

Il condizionatore rappresenta il dispositivo principale che permette il ripristino della superficie del ghiaccio. Esso è dotato di un sistema per tagliare il ghiaccio, un sistema per il lavaggio del ghiaccio, un sistema di riempimento e un trasportatore per raccogliere i trucioli di ghiaccio.

Applicazione delle Regole generali per l'interpretazione del Sistema armonizzato 1 e 6. 710108.22.2022.4

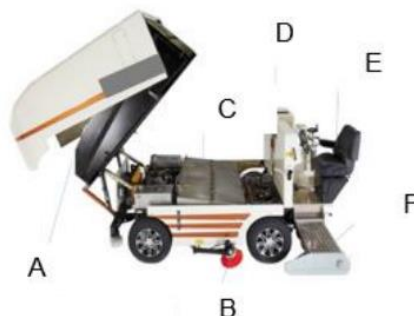

- A: Cassone per neve
- B: Scopa-spazzola
- C: Serbatoio per l'acqua
- D: Serbatoio per l'acqua di lavaggio
- E: Sedile di guida
- F: Condizionatore

8479.8900

Macchine

per la pulizia delle piste di pattinaggio, semoventi, con pneumatici, non costruite alla maniera degli autoveicoli, in grado di raschiare la superficie ghiacciata, raccogliere i resti di ghiaccio e irrigare. 584.315.1987.3

8479.8900

Molle a gas

da usare per mobili, dispositivi d'apertura e di fissaggio o come sostituzione per molle a compressione in acciaio, composte essenzialmente di un tubo di spinta (cilindro) di metallo comune in cui si muove un pistone, valvole, giunti, raccordi ed elementi di fissaggio, riempite con un gas compresso (per lo più azoto), anche con pistone separatore che separa due spazi pieni di gas e olio (*i motori idraulici e i motori pneumatici sono classificati alla voce 8412*)

Vedi anche "Ammortizzatori di sospensione", voce 8708.8000 e "Ammortizzatori di sterzo", voce 8708.9900.

311.21.521.2017.6

8479.8900

Pipettatore (robot pipettatore)

per il dosaggio automatico di liquidi (prelievo ed erogazione di una determinata quantità) in vista di un esame; costituito essenzialmente da un dispositivo di pipettaggio con pompa e da un congegno per il posizionamento del dispositivo di pipettaggio, anche con strumenti, apparecchi o dispositivi per misurare o controllare la quantità di liquido prelevato o erogato, ma senza strumenti, apparecchiature o dispositivi per l'esame dei campioni. 311.21.429.2019.4

8479.8900

Sili a base conica

di lamiera d'acciaio ondulata e galvanizzata, utilizzati per lo stoccaggio di grano, il cui cono può presentare un angolo di 45°- 60°, comprendente un sistema di controllo della temperatura interna che permette di reperire le zone con temperatura elevata nonché la presenza di insetti. L'aerazione dei prodotti immagazzinati è assicurata da ventilatori radiali e assiali.

Applicazione delle Regole generali per l'interpretazione del Sistema armonizzato 1 e 6. 710108.3.2016.7



8479.8900

Sili a fondo piatto

di lamiera d'acciaio ondulata e galvanizzata, utilizzati per lo stoccaggio di grano, con un diametro che varia da 4,51 m a 31,60 m e una capacità di stoccaggio che va dai 50 alle 15'000 tonnellate, comprendente un sistema di controllo della temperatura interna che permette di reperire le zone con temperatura elevata nonché la presenza di insetti. I sili sono dotati di una coclea interna girevole (360°) attorno al proprio asse per lo scarico di grani residuali che si trovano sul fondo del silo. L'aerazione dei prodotti immagazzinati è assicurata da ventilatori radiali e assiali. Applicazione delle Regole generali per l'interpretazione del Sistema armonizzato 1 e 6. 710108.3.2016.4



8479.8900

Vaso in metallo

provvisto all'interno di una membrana deformabile sottoposta, da una parte, a una pressione gassosa e di cui l'altra parte si trova a contatto con il fluido che alimenta le tubature sulle quali esso è fissato, utilizzato in alcune installazioni (per es. riscaldamento centrale) come vaso di espansione. 615.86.1987.3

8479.8900

Pistole

a aria compressa, utilizzate per la politura di pezzi metallici, costituite da una valvola provvista di impugnatura, da una leva di comando, da un raccordo e un ugello per l'entrata risp. per l'uscita dell'aria compressa. 584.316.1987.3

8481.2000

Bacinella a "livello costante"

che permette l'alimentazione regolare dei bruciatori di nafta, funzionante per l'azione comune di un galleggiante che comanda un rubinetto e di un dispositivo regolatore di livello a comando manuale. 615.88.1987.3

8481.8000

Valvola

a comando pneumatico, per la regolazione della portata dei liquidi, nella quale la posizione dell'otturatore è determinata dall'azione di aria compressa su un diaframma controbilanciato da una molletta. Le valvole di tal genere possono anche essere provviste di un posizionario. 615.182.1995.3

8481.8000

Valvola

non munita di un bottone a molla composta dei seguenti elementi:

- 1) una coppella, di metallo comune;
- 2) un giunto di coppella, di materia plastica;
- 3) un giunto interno, di materia plastica;
- 4) uno spruzzatore di materia plastica;
- 5) un corpo di valvola, di materia plastica;
- 6) una molla, di acciaio;
- 7) un tubo ad immersione, di materia plastica.

L'oggetto apre o chiude un recipiente spostando un ago che libera un gas propulsorio e il contenuto del recipiente nell'aria.

Vedi anche decisioni "Apparecchio per la polverizzazione" e "Pompa", voce 8424.8900).

304.36.1997.3

8481.8000

Valvola per pneumatici

costituita da:

- un dispositivo di gomma,
- un tappo a vite
- un pezzo inseribile in ottone, provvisto da un orifizio, un'asticella e un pistone munito di una molla

L'insieme è inserito in un cerchione, sul quale è montato il pneumatico. Alla sola pressione manuale sull'estremità dell'asticella, la valvola si apre, permettendo così all'aria di penetrare nel pneumatico o di uscirne, a seconda della differenza di pressione. 304.30.2002.3

8481.8000

Binario di guida lineare

di acciaio, a forma di profilo a S, con due binari di guida paralleli aventi più file di sfere per il movimento e il posizionamento lineari, per l'impiego nella costruzione di macchine, apparecchi e congegni.

Applicazione della nota 2 a) della sezione XVI.

Vedi anche decisione "Guida di scorrimento per cassetti", voce 8302.4200.

311.22.35.2021.4



8482.1000

Carrello di guida

per guide di profilo su rotaie (guide di scorrimento), costituito principalmente dal corpo del carrello con diverse file di sfere e circolazioni di sfere (cuscinetti), anche con dispositivo incorporato per la misura della lunghezza; presentato allo sdoganamento senza rotaia di guida.

Applicazione della Regola generale 2 a) per l'interpretazione del Sistema armonizzato.

Veggasi anche decisioni "Guida di profilo su rotaie (guida di scorrimento)", voci 8482.1000, e "Rotaia di guida", voce 8482.9900.

3184.54.2016.12

8482.1000

Guida di profilo su rotaie (guide di scorrimento)

con cuscinetti a sfera, costituita da una rotaia di guida e uno o più carrelli di guida con diverse file di sfere e circolazioni di sfere (cuscinetti), anche con dispositivo incorporato per la misura della lunghezza; carrello di guida e rotaia di guida presentati contemporaneamente allo sdoganamento (montati o non montati).

Veggasi anche decisioni "Carrello di guida", voci 8482.1000, e "Rotaia di guida", voce 8482.9900.

3184.54.2016.9

8482.1000

Meccanismi per calcole

di telai per la tessitura a mano, composti di un cuscinetto a sfere provvisto di deflettori e il cui anello interno è costituito da un perno le cui estremità a forma di cardine si inseriscono nelle calcole del telaio. 615.183.1995.3

8482.1000

Organi di accoppiamento

girevoli, di acciaio, costituiti dalla sovrapposizione di due anelli non dentati, montati su sfere, utilizzati nella costruzione di macchine (gru girevoli, ecc.) (v. anche Corona di orientazione, voci 8483.4010/4030).

Veggasi anche decisioni "Corona di orientazione", voce 8483.4000 e "Rotaia di guida", voce 8482.9900.

584.317.1987.3

8482.1000

Insiemi di gabbie e rulli ad aghi

di ferro, costituiti da rulli ad aghi (diametro: 2,5 mm; lunghezza: 11,6 mm) e da una gabbia (diametro: 21 mm; larghezza: 14 mm). Il prodotto è provvisto di un anello interno fissato su un albero e di un anello esterno unito ad un ingranaggio. Il prodotto è destinato a consentire una rotazione senza urti dell'ingranaggio nonché ridurre l'attrito. Viene utilizzato per autoveicoli dotati di un sistema di cambio automatico.

Applicazione delle Regole generali per l'interpretazione del Sistema armonizzato 1 e 6 (nota 4 di sottovoci del capitolo 84). 304.22.2016.4



8482.4000

Insiemi di gabbie e rulli ad aghi

di ferro, costituiti da rulli ad aghi (diametro: 2,5 mm; lunghezza: 20,8 mm) e da gabbie dissociate (diametro: 26 mm; larghezza: 40 mm). Il prodotto è provvisto di un anello interno fissato su un albero e di un anello esterno unito ad un ingranaggio. Il prodotto è destinato a consentire una rotazione senza urti dell'albero di trasmissione nonché ridurre l'attrito. Questo assemblaggio, costituito da gabbie dissociate, può essere fissato più facilmente di un assemblaggio normale. Esso viene utilizzato per autoveicoli dotati di un sistema di trasmissione manuale.

Applicazione delle Regole generali per l'interpretazione del Sistema armonizzato 1 e 6 (nota 4 di sottovoci del capitolo 84). 304.22.2016.7



8482.4000

Catena a rulli incrociati

per moti di traslazione, costituita da una serie di rulli cilindrici di acciaio, generalmente ordinati - in un involucro articolato di lamiera d'acciaio - in modo che il loro asse di rotazione formi, con quello dei rulli adiacenti, un angolo di 90°.

615.184.1995.3

8482.5000

Anello interno finito per cuscinetto a rulli conici con flangia di montaggio

(diametro interno: 54 mm), di acciaio.

Applicazione delle Regole generali per l'interpretazione del Sistema armonizzato 1 (nota 2 b) della sezione XVI) e 6. 304.24.2016.4



8482.9900

Rotaia di guida

dalla forma della sezione trasversale riconoscibile per guide di profilo su rotaie (guide di scorrimento), con fori di fissaggio; presentata allo sdoganamento senza carrello di guida.

Applicazione della nota 2 b) della sezione XVI.

Veggasi anche decisioni " Guida di profilo su rotaie (guida di scorrimento)" e "Carrello di guida", voce 8482.1000.

3184.54.2016.15

8482.9900

Pezzi fucinati

a stampo chiuso, per alberi a gomito costituiti da alberi a gomito non finiti, senza alcuna lavorazione dopo la fucinatura.

Applicazione della Regola generale per l'interpretazione del Sistema armonizzato 2 a) e della nota 1 f) della sezione XV. 304.47.2002.3

8483.1000

Supporto articolato

utilizzato per ammortizzare i moti oscillatori e di rollio nonché minimi moti rotatori, costituito da un anello interno a superficie esterna convessa e un relativo anello esterno con, internamente, superficie di scorrimento autolubrificante, senza sfere né cilindri. 584.100.1988.3

8483.3000

Corona di orientazione

con cuscinetti a rotolamento, a sfere o a cilindri, costituita da:

- 1) uno o più anelli metallici destinati a essere montati sulla parte fissa della macchina, dell'apparecchio o del congegno per il quale la corona è destinata e
- 2) un anello metallico pure dentato destinato a fungere da supporto alla parte mobile di detta macchina, detto apparecchio o detto congegno e a trasmettere loro il movimento rotatorio proveniente da un meccanismo a motore

Vedi anche "Organi di accoppiamento", voce 8482.1000.

615.89.1987.3

8483.4000

Puleggia per motore

di acciaio, la cui parte interna è dotata di un cuscinetto che consente alla cinghia di ruotare fornendo una tensione uniforme e permanente. Essa permette di mantenere una tensione appropriata sulla cinghia di distribuzione per una buona sincronizzazione con le altre parti del motore.

Applicazione delle Regole generali per l'interpretazione del Sistema armonizzato 1 e 6. 710108.48.2017.4



8483.5000

Frizione a ruota libera

per macchine, destinata all'aggancio di due parti rotanti (alberi) in un senso rotatorio e lo sganciamento (ruota libera) delle parti nel senso rotatorio contrario. 3184.120.2014.4

8483.6000

Sistema modulare

per la deposizione fisica del metallo allo stato di vapore su una piastrina di semiconduttori, sotto forma di un solo corpo composta essenzialmente di un modulo di deposizione munito di un magnetrone, di una pompa a vuoto turbomolecolare, di un dispositivo robotizzato di manutenzione e di un dispositivo di riscaldamento. Quando una piastrina è immessa nella camera di deposizione, un disco bersaglio di metallo ad alta purezza, per esempio alluminio, subisce un bombardamento di ioni d'argon (introdotti nella camera per mezzo di un sistema di distribuzione di gas). Questo bombardamento provoca il trasferimento delle particelle di metallo, che si trovano sulla superficie del disco, e che si depositano sulla piastrina ("sputtering"). Sotto l'azione del gas bombardante gli atomi neutri (non caricati) di metallo sono rimossi dal disco bersaglio per effetto dell'energia cinetica (fisica) degli ioni di bombardamento. Una volta rimossi, questi atomi si dirigono e si depositano sulla piastrina, per formare uno strato sottile di materiali (conduttori).

Il sistema è utilizzato per ricoprire le piastrine di semiconduttori utilizzate nella produzione di circuiti integrati complessi. Applicazione della Nota 3 della Sezione XVI. 304.23.1999.3

8486.2000

Catene di rotolamento

utilizzabili indifferentemente sia per apripiste (bulldozers), sia per altri apparecchi della sezione XVI e per veicoli della sezione XVII.

Vedi anche decisione "Catene di rotolamento", voci 8431.4900, 8708.9900 e 8710.0000).

615.185.1995.3

8487.9000

Dispositivi antivibrazioni

costituiti da un supporto di ferro o acciaio, con corpo anulare, a base quadrata, formato da due pezzi di metallo incastrati l'uno nell'altro e fra i quali è inserito un diaframma di gomma provvisto, al centro, di un anello in acciaio che permette l'inserimento del bullone destinato a fissare l'elemento di appoggio della macchina o dell'apparecchio e, attorno al corpo stesso, rivestiti di tamponi di gomma per compensare eventuali sovraccarichi.

Vedi anche decisione "Dispositivi antivibrazioni", voci 4016.9900 e 7318.2900.

615.92.1987.3

8487.9000

Dispositivi di comando

a distanza, ad aste che scorrono su cuscinetti, non riconoscibili come esclusivamente o principalmente destinati per una determinata macchina, un determinato apparecchio o un determinato veicolo:

1. Utilizzabili indifferentemente su differenti macchine o apparecchi del cap. 84.
2. Utilizzabili indifferentemente su macchine, apparecchi, veicoli o articoli delle sezioni XVI e XVII.

Vedi anche decisione "Dispositivi di comando", sezione XVI, sezione XVII e voce 9033.0000.

615.186.1995.3

8487.9000

Nastri articolati portacondutture

provvisti di stecche trasversali, anche con canale di scorrimento, destinati a fungere da supporto e da guida per i cavi elettrici o le tubature di liquidi o gas che alimentano le macchine che operano spostandosi su percorsi di poca entità, ma non riconoscibili come destinati a una macchina particolare. 615.90.1987.3

8487.9000

Organi per agitatori o miscelatori

costituiti da un dispositivo a palette, a elica o a sbarre, con o senza braccio, presentati isolatamente:

Indifferentemente utilizzabili per gli apparecchi che rientrano nelle diverse voci della sezione XVI.

Vedi anche decisione "Organi", sezione XVI).

615.91.1987.3

8487.9000